

The logo for ATAC is rendered in a bold, white, stylized font. The letters 'A', 'T', and 'A' are connected, with the 'T' having a horizontal bar that extends to the left and right, creating a continuous shape. The 'C' is a simple, rounded block letter. The background is a vibrant red with faint, semi-transparent circular patterns and a subtle texture.

RIDING THE FUTURE.

Komet 125

■ PREFÁCIO

Obrigado por ter escolhido um veículo ATAC. Para garantir uma condução agradável e segura, leia atentamente este manual antes de qualquer manuseamento do veículo.

Este manual resume o método de utilização e manutenção correta do modelo. Siga rigorosamente as regras e diretrizes do manual, para que o seu veículo tenha uma vida útil expectável e manter-se em boas condições.

Pode contar com a nossa equipa experiente de pós-venda, para lhe fornecer um excelente serviço com a atitude correta e preparada para lhe dar soluções.

Todas as imagens e especificações, são dos produtos mais recentes de quando este manual foi publicado. Devido à melhoria contínua e outras mudanças de produtos, pode haver algumas discrepâncias com a condição real. Reservamos o direito de fazer alterações apropriadas a qualquer momento.

■ ÍNDICE

AVISO DE UTILIZADOR	4
Instruções para uma condução segura	5
Informações sobre carga e acessórios	6
Sobre as informações de segurança	7
Localização do número de série	8
POSIÇÃO DE INSTALAÇÃO DOS COMPONENTES	10
PARTES DE CONTROLO	14
RECOMENDAÇÃO DE COMBUSTÍVEL E ÓLEO DO MOTOR	24
RODAGEM DE MOTOS NOVAS	27
INSPEÇÃO ANTES DE CONDUZIR	30
PONTOS IMPORTANTES PARA CONDUÇÃO	32
INSPEÇÃO E MANUTENÇÃO	39
RESOLUÇÃO DE PROBLEMAS	82
LIMPEZA E ARMAZENAMENTO DA MOTO	88
ESPECIFICAÇÕES TÉCNICAS	92
REGISTO DE MANUTENÇÃO	98

1

AVISO

DE UTILIZADOR

■ AVISO DE UTILIZADOR

INSTRUÇÕES PARA UMA CONDUÇÃO SEGURA

Conduzir uma moto é muito divertido e um desporto emocionante. No entanto, exige algumas precauções adicionais para garantir uma condução segura.

Deve obedecer às regras de trânsito e às seguintes disposições:

// Usar capacete

A condução segura começa com o uso de capacete, que é um elemento importante na condução. Importante escolher um capacete que cumpra os padrões de segurança e qualidade.

// Vestuário de condução

Roupas largas ou estranhas podem tornar a condução desconfortável e insegura. Deve optar por roupas de condução ajustadas, de alta qualidade e protetoras.

// Inspeção antes de conduzir

Leia cuidadosamente as instruções na secção “inspeção

antes de conduzir” deste manual e faça a verificação de acordo com as instruções, de forma a garantir a segurança do condutor e dos passageiros.

// Não conduzir sob o efeito de drogas ou álcool

O álcool e as drogas podem afetar o julgamento e tempo de reação. Não beba nem consuma drogas antes ou durante a condução.

// Conhecer o seu veículo

As habilidades de condução e conhecimentos mecânicos são a base para uma condução segura. Pratique primeiro em áreas abertas até compreender completamente o desempenho mecânico e os métodos de controlo da moto. Lembre-se, a prática leva à perfeição.

// Conheça a sua velocidade segura e o limite de velocidade

Nunca permita que a velocidade ou a rotação do motor sejam excessivas. Deve conduzir sempre dentro da sua zona de conforto, compreender o seu limite de habilidade e evitar acidentes.

// Não faça modificações

A modificação deste tipo de veículo sem a aprovação do fabricante pode causar perigos imprevisíveis. Também é ilegal modificar ou desmontar o dispositivo original da moto, o que pode comprometer a sua segurança. Os utilizadores devem cumprir os regulamentos sobre o uso de veículos.

// Cuidados ao conduzir em dias de chuva

Prestar especial atenção ao conduzir em dias nublados e chuvosos. Lembre-se que a distância de travagem é o maior da dos dias de sol. Durante a condução, evite as tampas de esgoto, marcas de tinta e óleo na estrada para prevenir derrapagens. Se as condições da estrada não forem claras, reduza a velocidade.

INFORMAÇÕES SOBRE CARGA E ACESSÓRIOS

O carregamento incorreto, a modificação inadequada do veículo ou a instalação imprópria de acessórios podem causar riscos à segurança na condução e até mesmo acidentes. Portanto, deve-se ter um cuidado especial no carregamento, modificação ou instalação de acessórios.

Para reduzir o impacto no centro de gravidade do veículo, toda a bagagem carregada deve ser colocada o mais baixo possível. O peso da carga em ambos os lados da moto deve estar equilibrado, evitando bagagem que se estenda para além da traseira da moto.

A bagagem deve estar firmemente presa para garantir que não se move para os lados durante a condução. Se sentir instabilidade ao conduzir, deve parar imediatamente para verificar e reajustar.

Não carregue itens demasiado pesados ou volumosos. O excesso de carga afetará a distribuição de peso, comprometendo o manuseio e o desempenho de travagem.

Não instale ou transporte acessórios que afetem o desempenho da moto. Certifique-se de que não interferem no sistema de iluminação, na altura ao solo, no desempenho de travagem, no manuseio e noutros aspetos do desempenho.

Acessórios elétricos adicionais podem sobrecarregar o sistema elétrico. Uma sobrecarga séria pode danificar a fiação, parar o motor durante a condução ou até incendiar o veículo.

A capacidade máxima de carga deste modelo é de 150kg (incluindo condutor, bagagem e acessórios), o que pode

dificultar a operação do veículo, aumentar a distância de travagem ou causar outros problemas que podem ser perigosos. Lembre-se de não sobrecarregar!

SOBRE AS INFORMAÇÕES DE SEGURANÇA

Leia e observe atentamente este manual. Termos como “AVISO”, “CUIDADO” e “NOTA” são usados para enfatizar o grau de precaução. Por favor, estude e entenda bem os seus significados.

// “AVISO”

Estas informações são para o alertar, para proteger a sua segurança e a de outras pessoas, bem como para evitar danos à sua moto. Esta precaução deve ser lida.

// “CUIDADO”

São informações importantes. Para prolongar a vida útil da sua moto e garantir o seu bom desempenho, siga as instruções de aviso.

// “NOTA”

Estas informações ajudam-no a usar a sua moto nas melhores condições, com base em dicas úteis.

LOCALIZAÇÃO DO NÚMERO DE SÉRIE

O número de identificação do veículo (VIN) e o número do motor são utilizados para o registo de motos. Ao encomendar acessórios ou confiar serviços especiais, este número ajudará o distribuidor a prestar melhores serviços.

// Número de identificação do veículo (VIN)

O número de identificação do veículo (VIN) está gravado no suporte de direção do quadro

// Número do motor

O número do motor está gravado no lado esquerdo do cárter.

// Placa de metal

A placa de metal está fixada no tubo vertical direito do quadro.



// Número de identificação do veículo (VIN)

O número de identificação do veículo (VIN) está gravado no suporte de direção do quadro

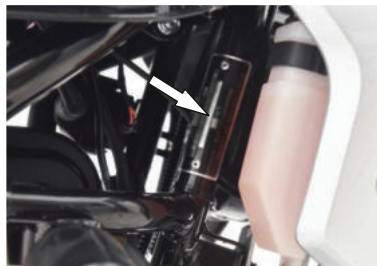

// Placa de metal

A placa de metal está fixada no tubo vertical direito do quadro.



// Número do motor

O número do motor está gravado na frente do cárter.

**Anote os números abaixo para
referência futura.**

VIN (n° identificação do veículo)

n° do motor

Notas:

2

POSIÇÃO

DE INSTALAÇÃO

DOS COMPONENTES

■ POSIÇÃO DE INSTALAÇÃO DOS COMPONENTES

// VISTA FRONTAL



1. Tampa do depósito de combustível;
2. Comutador do guidão esquerdo
3. Manete da embraiagem
4. Painel de instrumentos

5. Reservatório de óleo de travão dianteiro
6. Manete do travão dianteiro
7. Punho do acelerador
8. Comutador do guidão direito

**// VISTA
LATERAL ESQUERDA**



9. Farol dianteiro

10. Espelho retrovisor

11. Depósito de combustível

12. Apoio de braço do passageiro traseiro

13. Fechadura do assento

14. Luz traseira

15. Luz da matrícula traseira

16. Pinhão traseiro

17. Corrente de transmissão

18. Descanso lateral

19. Pedal de mudança de velocidades

20. Proteção de alumínio do motor

21. Buzina

**// VISTA
LATERAL DIREITA**



22. Luz de pisca traseira

23. Assento

24. Cobertura lateral (direita)

25. Luz de pisca dianteiro

26. Disco de travão dianteiro

27. Travão dianteiro

28. Conjunto do corpo do acelerador

29. Pedal do travão traseiro

30. Escape

31. Disco de travão traseiro

32. Travão traseiro

3

PARTES

DE CONTROLO

■ PARTES DE CONTROLO

// CHAVE

Esta mota está equipada com duas chaves. Por favor, guarde uma delas num local seguro como chave de reserva.



// Interruptor de ignição

O interruptor de ignição possui quatro posições:

	Quando o circuito está conectado, o motor pode ser ligado e a chave não pode ser removida.
	Todos os circuitos estão desconectados, o motor não pode ser ligado e a chave pode ser removida.
	O volante está bloqueado, o motor desligado e o circuito desconectado.



Operação de bloqueio

1. Vire o guiador completamente para a esquerda, até ao limite.
2. Pressione a chave e gire-a no sentido anti-horário para a posição de bloqueio.
3. Remova a chave.

AVISO

No estado de bloqueio de direção, nunca empurre a mota, pois poderá perder o equilíbrio.

// PAINEL DE INSTRUMENTOS



① Velocímetro	- O velocímetro indica a velocidade de condução atual em km/h ou mph.
② Indicador de nível de combustível	- Este medidor indica o nível de combustível no depósito. Quando o ponteiro aponta para "F", o tanque está cheio; quando aponta para "E", o combustível está quase no fim e é necessário reabastecer.
③ Indicador de mudança	- Representa a posição atual da mudança, exibindo os números 1, 2, 3, 4, 5 ou 6. Aparece no display a mudança consoante a mudança. Quando a moto está em ponto morto, o indicador de neutro (7) acende.
④ Medidor ODO e TRIP	- ODO: Exibe a quilometragem total acumulada do veículo. - TRIP: Exibe a distância percorrida desde o último reset.
⑤ Tacómetro	- Este medidor indica a rotação do motor por minuto. A zona vermelha é o limite máximo de rotação, e mantê-lo nessa zona por muito tempo pode reduzir a vida útil do motor. Deve-se evitar que o ponteiro do tacómetro aponte para essa zona.

⑥ Indicador de pisca	- Quando os indicadores de direção (esquerda ou direita) estão ativados, o indicador correspondente pisca.
⑦ Indicador de ponto morto	- Quando esta luz está acesa, a moto está em ponto morto e pode ser estacionada com segurança.
⑧ Luz Indicadora de óleo	- Quando o indicador pisca, atingiu a quilometragem de substituição do óleo. Quando a quilometragem total (ODO) acumula 500 km, o indicador de lubrificação do motor pisca; após a quilometragem total (ODO) acumular 500 km o indicador pisca a cada 3000 km.
⑨ Indicador de temperatura do líquido de arrefecimento do motor	- Quando a moto está a funcionar, o indicador acende-se se a temperatura do líquido de arrefecimento for muito alta. Se o indicador acender, deve desligar o motor para evitar danos graves devido ao sobreaquecimento. Verifique o nível do líquido de arrefecimento no reservatório auxiliar após o motor arrefecer.
⑩ Luz de aviso do ABS	- Quando a ignição é ligada, a luz de aviso do ABS (sistema de travagem anti bloqueio) acende-se e apaga-se após a moto começar a rodar. Se o ABS falhar, a luz de aviso permanecerá acesa. Neste caso, o ABS não funcionará, mas o sistema de travagem tradicional ainda funcionará normalmente.

<p>⑪ Botão direito</p>	<p>- Pressão curta: Alterna entre a quilometragem total (ODO) e a quilometragem parcial (TRIP). - Pressão longa: No modo TRIP, redefine a quilometragem parcial para zero.</p>
<p>⑫ Botão esquerdo</p>	<p>- Alternância entre unidades de medida Métrica e Imperial Métrica: km/h Imperial: mph</p>
<p>⑬ Indicador da chave</p>	<p>- Quando a chave é inserida no bloqueio da porta elétrica e girada para a posição "ON", a luz indicadora acende, confirmando que o circuito está ativado e o motor pode ser iniciado.</p>

<p>⑭ Luz indicadora de avaria</p>	<p>- Quando a ignição está ligada e o interruptor de corte do motor está na posição "OFF", a luz de avaria não acende. - Quando a ignição está ligada e o interruptor de corte do motor está na posição "ON", a luz de avaria acende. - Se a luz de avaria permanecer acesa ou piscar enquanto o motor está em funcionamento, há uma falha no sistema de injeção eletrónica (EFI). Procura um reparador qualificado para verificar o código de erro e realizar a manutenção.</p>
<p>⑮ Indicador de máximos</p>	<p>- Quando os máximos estão ligados e o botão de ultrapassagem é pressionado, a luz acende-se.</p>

⚠ AVISO ⚠

- Por questões de segurança, não opere os botões do painel de instrumentos enquanto conduz o veículo..
- Nunca use um pano embebido em solventes orgânicos, como gasolina, querosene, álcool, fluido de travões, etc., para limpar o painel de instrumentos. Caso contrário, o painel pode apresentar fissuras ou descoloração local devido ao contacto com esses solventes orgânicos.

// SISTEMA DE CONTROLO DO GUIADOR ESQUERDO

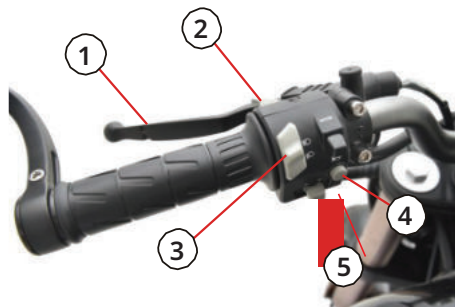

⚠ AVISO ⚠

- Quando pretender mudar de faixa ou fazer uma curva, ligue os piscas com antecedência. Após mudar de faixa, desligue o pisca imediatamente. Caso contrário, poderá causar um acidente.
- Ao lavar a moto, evite lavar diretamente o botão de interruptor no guiador para evitar mau contacto causado pela água.

① Manete da embraiagem	- Ao arrancar o motor, travar ou mudar de marcha, puxe a manete firmemente para separar o disco de fricção da embraiagem, cortando assim o sistema de transmissão.
② Interruptor de máximos	- Pressione este interruptor para acender a luz de máximos, e a luz indicadora de máximos no painel de instrumentos também se acenderá. Quando soltar, ele voltará à posição original. Use este botão para enviar um sinal de ultrapassagem e melhorar a segurança ao ultrapassar.
③ Interruptor de mudança de faróis	Operação de máximos/médios: - Quando o interruptor de faróis é movido para a posição de máximos, o farol de máximos será ligado e o indicador de máximos no painel de instrumentos também será ativado. Quando o interruptor é movido para a posição de médios, os faróis de médios serão ligados.
④ Botão da buzina	- Pressione o botão para ativar a buzina.
⑤ Interruptor de luzes de pisca	- Quando o interruptor de pisca é empurrado para a posição de pisca esquerdo ou direito, o indicador de pisca no painel de instrumentos piscará ao mesmo tempo. Para desligar o pisca, basta pressionar o interruptor para dentro e depois soltá-lo, ou puxá-lo de volta para o meio.

// SISTEMA DE CONTROLO DO GUIADOR DIREITO



⚠ AVISO ⚠

• Não opere o botão de arranque de forma contínua para ligar o motor, e o tempo máximo de utilização não deve ultrapassar 5 segundos. Caso contrário, o circuito e o motor de arranque poderão sobreaquecer anormalmente devido a uma descarga excessiva, e a potência da bateria poderá cair temporariamente. Se o motor não arrancar após várias tentativas, pare e verifique o sistema de abastecimento de combustível e o circuito de arranque.

• Ao lavar a moto, evite lavar diretamente o botão de interruptor no guidador para prevenir mau contacto causado pela água.

① Interruptor de paragem do motor	- Quando a ignição está ligada, se o interruptor estiver na posição "OFF", o circuito de ignição é desconectado, o motor em funcionamento é desligado e o motor parado não pode ser ligado. Quando o interruptor está na posição "ON", o circuito está conectado e o motor parado pode ser ligado a qualquer momento.
② Manete do travão dianteiro	- A manete do travão dianteiro está localizada no guidador direito. Para operar o travão da roda dianteira, puxe a manete em direção ao guidador. A luz de travagem traseira acenderá automaticamente. Como o sistema de travagem utiliza travões hidráulicos de disco, a força necessária ao travar não precisa ser muito grande.
③ Pisca de emergência (quatro piscas)	- Pressione este botão para fazer piscar as luzes de direção do veículo. É usado para alertar outros veículos e peões de uma situação especial do veículo. Uma vez pressionado o interruptor, o pisca de emergência pode ser desligado.
④ Interruptor das luzes	- Este interruptor permite controlar as luzes da moto. Ele tem três posições: Desligado: Todas as luzes estão desligadas, exceto a luz de condução diurna. Luz de posição: A luz de posição e a luz da matrícula traseira acendem-se juntas. Luz baixa: A luz da frente, a luz de posição e a luz da matrícula traseira acendem-se juntas.
⑤ Punho do acelerador	- O punho do acelerador é utilizado para controlar a velocidade do motor. Gire o punho no sentido horário para aumentar a velocidade do motor. No sentido anti-horário, para reduzir a velocidade.

// TAMPA DO DEPÓSITO DE COMBUSTÍVEL



1. Tampa do depósito de combustível
2. Pequena tampa de cobertura

- Para abrir a tampa do depósito de combustível (1), primeiro abra a pequena tampa de cobertura (2), insira a chave no buraco da fechadura e levante a tampa do depósito enquanto gira a chave no sentido horário. Ao fechar, coloque a chave com a tampa no orifício do depósito e pressione para baixo até ouvir o som de trancamento. Depois de a chave ser reajustada corretamente, retire-a e, finalmente, feche a pequena tampa de cobertura.

⚠ AVISO ⚠

• Antes de reabastecer, desligue o motor e certifique-se de que não há ninguém a bordo. Durante o reabastecimento, é proibido qualquer uso de fogo. Após reabastecer, assegure-se de que a tampa do depósito de combustível está corretamente fechada e trancada, caso contrário, a fuga de gasolina pode causar um acidente de incêndio.

⚠ NOTA ⚠

• Ao lavar a moto, evite usar água de alta pressão diretamente na tampa do depósito de combustível para evitar que a água entre no depósito.

// FECHO DO ASSENTO

Insira a chave no orifício da fechadura do assento, gire-a no sentido anti-horário para destravar o assento, levante-o e remova-o. Para travar o assento novamente, insira o clip frontal do assento e pressione a parte traseira até ouvir o som de travamento.

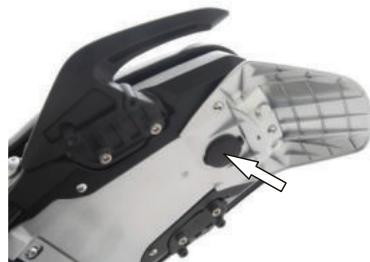

⚠ NOTA ⚠

• Depois de instalar o assento, puxe-o para cima para verificar se está trancado corretamente.

// ALAVANCA DE MUDANÇAS

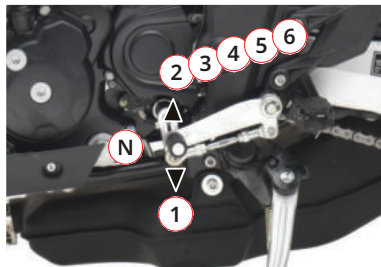

Esta moto utiliza uma transmissão de seis velocidades. Para mudar de marcha corretamente, segure a manete da embraiagem e feche o acelerador enquanto opera a alavanca de mudanças. Levante a alavanca de mudanças para subir de marcha e pressione-a para baixo para reduzir a marcha. Cada vez que a alavanca é levantada, sobe-se um nível, e cada vez que é pressionada para baixo, desce-se um nível. O ponto morto (neutro) está entre a primeira e a segunda marcha. Quando quiser colocar no neutro, levanta ligeiramente a alavanca até a posição entre a 1ª e a 2ª marcha.

⚠ NOTA ⚠

• Para evitar danos ao motor, ao variador de velocidades e à corrente de transmissão, que não foram desenvolvidos para suportar mudanças forçadas, certifique-se de usar a embraiagem ao trocar de marcha.

⚠ ATENÇÃO ⚠

• Quando a moto estiver em ponto morto (neutro), o indicador no painel mostrará uma luz verde. No entanto, mesmo que a luz esteja acesa, deve soltar a manete da embraiagem para garantir que realmente está na posição neutra.

// PEDAL DO TRAVÃO TRASEIRO

Quando o pedal do travão traseiro é pressionado, o travão da roda traseira será ativado e a luz de travagem acenderá ao mesmo tempo. Em travagens de emergência, deve combinar o uso do travão da roda dianteira com o travão motor para reduzir a distância de travagem.

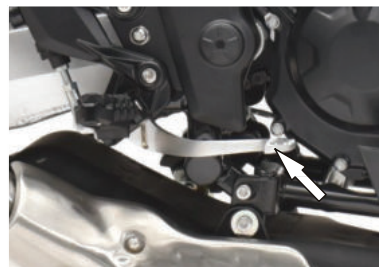

// DESCANSO

Esta moto está equipada com um descanso lateral.



Para baixar o descanso lateral, coloque o pé na extremidade de suporte do descanso, virada para fora, e pressione-o com força até que o descanso gire para a posição mais baixa. Depois de confirmar que está seguro, pode deixar a moto. É importante levantar o descanso lateral antes de conduzir.

⚠ AVISO ⚠

- Se o descanso lateral não estiver totalmente recolhido, pode causar um acidente ao virar à esquerda. Verifique se o descanso está na posição superior antes de conduzir e nunca o deixe em outras posições. Nunca conduza sem levantar o descanso lateral.

⚠ ATENÇÃO ⚠

- Tente estacionar a moto numa superfície sólida e plana. Se tiver que estacionar numa inclinação, vire a frente da moto em direção ao topo da inclinação e coloque a transmissão em primeira marcha para reduzir a possibilidade de o descanso lateral recolher devido ao movimento.

4

**RECOMENDAÇÃO
DE COMBUSTÍVEL
E ÓLEO DO MOTOR**

■ RECOMENDAÇÃO DE COMBUSTÍVEL E ÓLEO DO MOTOR

// COMBUSTÍVEL

Apenas gasolina sem chumbo deve ser utilizada. A gasolina deve ter um número de octanas de 92 ou superior. Se o motor apresentar ligeiros estalos ou explosões, isso pode ser causado pela utilização de combustível de qualidade inferior e deve ser substituído por combustível apropriado.

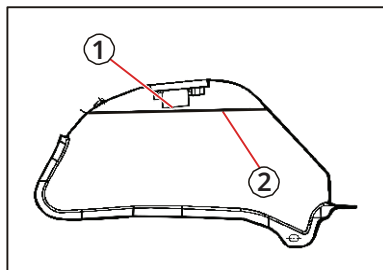

1. Entrada do depósito de combustível
2. Nível do combustível

⚠️ NOTA ⚠️

- Apenas pode ser utilizada gasolina sem chumbo. Se for utilizada gasolina com chumbo, o chumbo destruirá seriamente a válvula, o anel do pistão e outras partes internas do motor, bem como o sistema de emissões.

⚠️ AVISO ⚠️

- Não encha o depósito em demasia. Durante o reabastecimento, certifique-se de que a pistola de abastecimento está inserida no depósito de combustível e para o abastecimento quando a gasolina alcançar o fundo do depósito. A altura do nível de combustível (2) não deve exceder o fundo (1) da entrada do depósito, caso contrário, a gasolina pode transbordar e entrar em contacto com o motor quente devido à expansão térmica.
- Reabasteça num local bem ventilado. Certifique-se de que o motor está desligado para evitar que a gasolina salpique no motor quente. Não fume e garanta que não há fontes de calor ou fogo nas proximidades.
- A gasolina é tóxica e pode ser prejudicial. Seja muito cuidadoso ao manusear gasolina. Se engolir gasolina, inalar muito vapor de gasolina, ou se gasolina entrar nos seus olhos, procure um médico imediatamente. Se a pele for exposta à gasolina, lave com água e sabão. Se a roupa for contaminada com gasolina, troque imediatamente.

// ÓLEO DO MOTOR

O óleo não só desempenha um papel fundamental no arrefecimento do motor da moto, como também lubrifica, limpa e previne a ferrugem. Para garantir que o óleo alcance as partes de lubrificação de forma eficiente, a viscosidade correta do óleo é o primeiro passo para assegurar uma boa fluidez dentro de uma determinada faixa de temperatura. O uso de óleo de alta qualidade para motores a quatro tempos pode prolongar a vida útil do motor, por isso o óleo deve ser substituído regularmente para garantir as melhores condições de lubrificação. Recomenda-se o uso de óleo com a classificação API SJ ou superior.

A viscosidade deve ser **SAE 10W-40**. Este óleo recomendado pode atender à maioria das temperaturas ambientes, mas quando as condições e a temperatura ambiente na sua área de condução mudarem, a viscosidade do óleo também pode precisar de ajustes.

Seleciona o óleo apropriado de acordo com a tabela de referência.

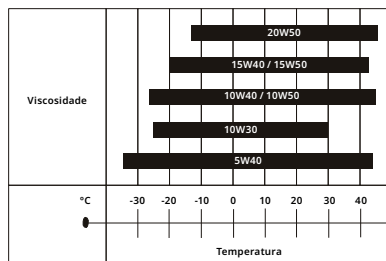

Tabela

// CLASSIFICAÇÃO PADRÃO API

Embora o óleo recomendado atenda à maioria dos casos, pode ser necessário ajustar a viscosidade do óleo para se adequar às condições climáticas da área onde conduz.

Código	SG	SH	SJ	SL	...
Tipo de óleo	Baixo → Alto				

⚠️ NOTA ⚠️

- Descarte adequadamente o óleo do motor usado para evitar poluição ambiental. Sugerimos que coloque o óleo usado num recipiente selado e o envie para um centro de reciclagem local. Não despeje no caixote do lixo ou diretamente no chão.

⚠️ AVISO ⚠️

- O combustível, o óleo do motor e a graxa devem ser armazenados fora do alcance das crianças e seguir as instruções das etiquetas de advertência nos recipientes, caso contrário, podem representar um perigo ou prejudicar a saúde das pessoas.

5

**RODAGEM
DE MOTOS
NOVAS**

■ Rodagem de motos novas

A rodagem correta de uma moto nova é muito importante para prolongar a vida útil do veículo e garantir o máximo desempenho. Abaixo estão os métodos recomendados para a rodagem.

// VELOCIDADE MÁXIMA

A tabela abaixo mostra a rotação máxima recomendada do motor durante o período de rodagem:

• Primeiros 1000 km:	Abaixo de 6000 r/min
• De 1000 a 1600 km:	Abaixo de 8000 r/min
• Após 1600 km:	Abaixo de 10900 r/min

AVISO

• Os pneus novos são muito escorregadios, o que pode causar perda de controlo e acidentes. São necessários 160 km de rodagem para que os pneus alcancem uma aderência normal. Durante a rodagem, evita travagens bruscas, acelerações rápidas e curvas acentuadas.

// VARIE A ROTAÇÃO DO MOTOR

A rotação do motor deve ser variada, e não mantida constante. Isso permite que as peças sejam submetidas a pressão e depois relaxem, o que ajuda a arrefecer o motor. Esse processo é essencial para o ajuste das peças do motor. No entanto, não aplique cargas excessivas ao motor.

// CIRCULAÇÃO DO ÓLEO ANTES DE CONDUZIR

Deixe o motor em marcha lenta por um tempo suficiente, tanto em arranques a quente como a frio, antes de aplicar carga ou aumentar a rotação. Isso permite que o óleo lubrificante chegue a todas as partes críticas do motor.



// EVITE BAIXA VELOCIDADE CONSTANTE

Se o motor funcionar por muito tempo a uma velocidade constante e baixa, as peças podem desgastar-se inadequadamente. Desde que a velocidade máxima

recomendada não seja ultrapassada, o condutor pode utilizar cada mudança para acelerar o motor. Durante os primeiros 1000 km, evita sobrecargas e operações prolongadas com o acelerador completamente aberto, pois isso pode causar sobreaquecimento do motor.

// PRIMEIRA MANUTENÇÃO REGULAR E VERIFICAÇÃO

A manutenção aos 1000 km é o serviço mais importante que a sua moto receberá. Durante a rodagem, todos os componentes do motor estarão desgastados e outras peças terão se ajustado. Todos os ajustes serão restaurados, os parafusos apertados, e o óleo do motor e o filtro de óleo serão substituídos. Realizar a manutenção dos 1000 km de forma oportuna garante uma vida útil e desempenho ótimos do motor.

 NOTA 	
<ul style="list-style-type: none">• Após conduzir 1000 km, é necessário substituir o óleo do motor e o elemento filtrante do filtro de ar.	

6

**INSPEÇÃO ANTES
DE CONDUZIR**

■ INSPEÇÃO ANTES DE CONDUZIR

Verificar sempre os seguintes itens cuidadosamente antes de conduzir. Nunca negligencie a importância destas verificações.

Item de Teste	Detalhes do Teste
Combustível	Verifique o nível de combustível no depósito.
	Adicione combustível se necessário.
	Verifique se há fugas no sistema de combustível.
Óleo do motor	Verifique o nível de óleo do motor.
	Adicione óleo ao nível especificado, se necessário.
	Verifique se há fugas de óleo no motor.
Sistema de direção	Certifique de que a direção está flexível e sem interferências.
	Verifique se há movimentos ou folgas.
Acelerador	Verifique a folga do acelerador.
	Ajuste se necessário.
	Certifique de que a operação é suave e o retorno à posição inicial está correto.
Embraiagem	Verifique o funcionamento da embraiagem.
	Lubrifique os cabos conforme necessário.
	Verifique a folga da manete.
	Ajuste se necessário.

Estas verificações garantem a segurança e o bom funcionamento da moto antes de conduzir.

Item de Teste	Detalhes do Teste
Sistema de travagem	Verifique o funcionamento dos travões dianteiros e traseiros.
	Verifique o desgaste das pastilhas e discos de travão, substitua se necessário.
	Verifique o nível no reservatório de fluido de travões e adicione, se necessário.
	Verifique se há fugas no sistema hidráulico.
	Verifique a folga do pedal de travão traseiro e ajuste se necessário.
Corrente de transmissão	Verifique o nível de óleo do motor.
	Adicione óleo ao nível especificado, se necessário.
	Verifique se há fugas de óleo no motor.
Pneus	Verifique se há danos nos pneus.
	Verifique a profundidade do piso e substitua se necessário.
	Verifique a pressão dos pneus e ajuste se necessário.
Descanso lateral	Certifique de que funciona suavemente.
	Lubrifique o ponto de articulação se necessário.
Luzes e Indicadores	Verifique se as luzes funcionam normalmente e se os indicadores estão a exibir corretamente.
Buzina	Verifique o funcionamento adequado da buzina.
Interruptor de travão	Verifique o funcionamento adequado do interruptor de travão.

7

PONTOS

IMPORTANTES

PARA CONDUÇÃO

■ PONTOS IMPORTANTES PARA CONDUÇÃO

⚠ AVISO ⚠

- Se está a conduzir esta moto pela primeira vez, sugerimos que pratique numa estrada fora da via pública até se familiarizar completamente com o controlo e operação da moto.
- Remover as mãos do guiador ou os pés dos pousa-pés durante a condução pode ser perigoso. Se remover uma das mãos ou pés, reduzirá a sua capacidade de controlar a moto. Mantenha sempre ambas as mãos no guiador e os pés nos pousa-pés durante a condução.
- Não mude de marcha enquanto faz uma curva e abraçada antes de virar. A capacidade de travagem e de virar diminui se a estrada estiver molhada ou se o coeficiente de fricção dos pneus for baixo, por isso deve abrandar com antecedência. Respeite as regras de trânsito e limites de velocidade.

// INICIAR O MOTOR

1. Insira a chave no buraco da ignição e gire-a no sentido horário para a posição "ON" para ligar a eletricidade de todo o veículo.
2. Verifique e confirme que o veículo está na posição neutra. Se estiver em ponto morto, a luz indicadora

de neutro (N) no painel de instrumentos estará acesa. Se estiver engrenada, coloque-a em ponto morto para evitar que a moto avance ao iniciar o motor.

3. Deslize o interruptor de corte do motor para a posição "ON" e aguarde de 3 a 5 segundos. Espere que as partes elétricas realizem a auto-verificação (a bomba de combustível fará um som de trabalho durante a verificação).

4. Após o auto-teste, pressione o botão de arranque do motor para ligá-lo. Não é necessário girar o acelerador durante o arranque.

⚠ AVISO ⚠

- Engrene em ponto morto e segure a embraiagem antes de arrancar o motor. Isso previne que a moto arranque com a marcha errada. Fazer o motor funcionar em ambientes fechados, como numa garagem, pode ser perigoso. O gás de escape contém monóxido de carbono, um gás incolor e inodoro que pode causar a morte ou lesões graves. Nunca deixe o motor ligado sem supervisão.

⚠ NOTA ⚠

- Não opere o botão de arranque continuamente por mais de 5 segundos, pois isso pode causar sobreaquecimento no botão e queda temporária da energia da bateria. Aguarde 15 segundos entre cada operação do botão de arranque para arrefecer o botão e restaurar a potência da bateria. O tempo de marcha lenta não deve ser demasiado longo sem conduzir, pois isso pode danificar as peças internas devido ao sobreaquecimento do motor.

// CONDUÇÃO

Levante o descanso lateral, segure a manete da embraiagem e pare por um momento. Pressione a alavanca de mudanças para engrenar a primeira marcha, rode o punho do acelerador lentamente na sua direção e, ao mesmo tempo, solte a manete da embraiagem suavemente. Neste momento, a moto começará a mover-se para a frente. Para mudar para a marcha superior, abraque primeiro, depois feche o acelerador e segure a manete da embraiagem. Use a alavanca de mudanças para subir para a próxima marcha e solte a manete da embraiagem gradualmente, abrindo o acelerador para acelerar. Repita este processo até atingir a marcha mais alta.

AVISO

- Antes de arrancar com o veículo, certifique-se de que o descanso lateral está completamente recolhido na posição superior e nunca o deixe noutra posição.

// USO DA TRANSMISSÃO

A transmissão foi desenvolvida para manter o motor a funcionar de forma suave na sua faixa de operação normal. As relações de engrenagem foram cuidadosamente escolhidas para corresponder às características do motor. O condutor deve sempre selecionar a marcha mais

adequada para as condições de condução. Nunca deslize a embraiagem para controlar a velocidade, mas sim reduza a marcha para permitir que o motor funcione dentro da sua faixa de operação normal.

NOTA

- Não deslize ou arraste a moto por longas distâncias com o motor desligado, mesmo com a transmissão em ponto morto. Apenas quando o motor estiver em funcionamento será possível adicionar lubrificante à transmissão. A lubrificação inadequada pode danificar a transmissão.

// CONDUÇÃO EM COLINAS

Ao subir colinas íngremes, a moto pode começar a perder velocidade e potência. Neste ponto, deve mudar para uma marcha inferior, para que o motor volte a operar na sua faixa de potência normal. Troque rapidamente de marcha para evitar perder impulso. Ao descer uma colina, pode usar o motor como travão, reduzindo a marcha. Tenha cuidado para não permitir que o motor exceda a rotação máxima.

NOTA

- Usar corretamente a transmissão permite controlar a potência do motor ao acelerar, subir e em outras situações.

// TRAVAGEM DO MOTOR

Quando solta o acelerador, a travagem do motor ajuda a reduzir a velocidade da moto. Se quiser desacelerar ainda mais, podes reduzir para uma marcha inferior. Ao descer uma encosta longa e íngreme, a travagem do motor pode ser usada de forma intermitente para ajudar a controlar a velocidade.

AVISO

- À medida que a velocidade do veículo aumenta, a distância de paragem também aumenta progressivamente. Certifique-se de que há uma distância segura de paragem entre ti e o veículo à sua frente. Condutores inexperientes muitas vezes usam apenas o travão traseiro, o que acelera o desgaste do sistema de travagem e aumenta a distância de travagem.
- Usar apenas o travão dianteiro ou traseiro é perigoso, especialmente em superfícies molhadas, soltas, ásperas ou escorregadias, pois pode causar derrapagem das rodas e perda de controlo.

// PARAGEM E ESTACIONAMENTO

1. Gire o punho do acelerador para longe de si para fechar o acelerador completamente.
2. Use os travões dianteiro e traseiro ao mesmo tempo de forma equilibrada para garantir uma travagem eficaz.
3. Use a transmissão em posição de marcha baixa para reduzir a velocidade.
4. Antes de a moto parar completamente, coloque-a em ponto morto, apertando a manete da embraiagem em direção ao punho (posição desengrenada). A posição de ponto morto pode ser confirmada pela luz indicadora de neutro.
5. Se estacionar a moto num descanso lateral numa ligeira inclinação, posicione a frente da moto para cima da encosta para evitar que ela role para frente e saia do descanso. Pode deixar a moto na primeira marcha para ajudar a evitar que ela deslize do descanso. Lembre-se de voltar ao ponto morto antes de ligar o motor novamente.
6. Gire a chave de ignição para a posição "OFF".
7. Tranque a direção para segurança e remova a chave da ignição.

AVISO

- O motor e o silenciador geram altas temperaturas durante a operação normal, podendo causar queimaduras graves. Não toque no motor ou no silenciador quente durante a operação normal ou após parar o motor.

// SISTEMA DE TRAVAGEM ANTI BLOQUEIO (ABS)

O ABS é utilizado para evitar que as rodas bloqueiem durante uma travagem forte em linha reta. O ABS ajusta automaticamente a força de travagem, aplicando uma pressão intermitente que ajuda a evitar o bloqueio das rodas, garantindo assim um controlo suave da direção.

A função de controlo de travagem é a mesma que numa mota comum: a manete do travão dianteiro é usada para o travão da frente e o pedal do travão traseiro para o travão de trás. Durante a travagem, é possível que a manete do travão dianteiro e o pedal do travão traseiro recuem ligeiramente, o que é normal. Embora o ABS ajude a prevenir o bloqueio das rodas e a manter a estabilidade do veículo, os seguintes pontos devem ser lembrados:

1. Para utilizar o travão de forma eficaz, deve-se usar a manete do travão dianteiro e o pedal do travão traseiro simultaneamente, tal como num sistema de travagem tradicional.
2. O ABS não compensa condições de estrada perigosas, erros de julgamento ou uso inadequado dos travões. A condução deve ser a mesma de uma mota sem ABS.
3. O ABS não serve para encurtar a distância de travagem. Em superfícies macias, irregulares ou em descidas, pode levar a uma maior distância de travagem. Por isso, redobre a atenção em tais condições.

4. O ABS evita o bloqueio das rodas ao travar em linha reta, mas não controla o deslizamento das rodas provocado pela travagem em curvas. Diminua a velocidade antes de entrar numa curva.

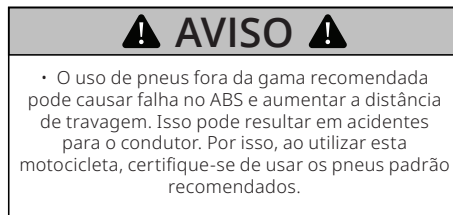



// INDICADOR DE ABS

Em condições normais, a luz indicadora do ABS acende-se quando o interruptor de ignição é ligado e apaga-se depois de a mota começar a andar. Se o indicador apresentar qualquer uma das seguintes situações, pode significar que ocorreu uma falha no ABS. O sistema ABS deve ser verificado na concessionária ou oficina designada:

1. Quando o interruptor de ignição é ligado, a luz indicadora não acende.

2. Após a moto começar a rodar, a luz indicadora permanece acesa.
3. Após a moto começar a rodar, a luz indicadora acende-se e continua acesa.
4. Enquanto a moto está em movimento, a luz indicadora acende-se.

Lembre-se: o **ABS** não funcionará enquanto a luz indicadora estiver acesa. No entanto, se o **ABS** falhar, o sistema de travagem tradicional continuará a operar normalmente.

 **AVISO** 

- À medida que a velocidade do veículo aumenta, a distância de paragem também aumenta progressivamente. Certifique-se de que há uma distância segura de paragem entre ti e o veículo à sua frente. Condutores inexperientes muitas vezes usam apenas o travão traseiro, o que acelera o desgaste do sistema de travagem e aumenta a distância de travagem.
- Usar apenas o travão dianteiro ou traseiro é perigoso, especialmente em superfícies molhadas, soltas, ásperas ou escorregadias, pois pode causar derrapagem das rodas e perda de controlo.

8

**INSPEÇÃO
E MANUTENÇÃO**

■ INSPEÇÃO E MANUTENÇÃO

É obrigação do condutor garantir a segurança. A verificação, ajustes a lubrificação regulares da moto são essenciais para manter a maior segurança e o melhor estado de funcionamento. Abaixo, descrevemos os pontos a serem verificados, ajustados e lubrificados. Cada verificação regular deve ser feita conforme indicado, considerando o que ocorrer primeiro: o tempo de uso ou a quilometragem percorrida. Cada verificação deve seguir o método recomendado, com atenção especial ao sistema de lubrificação e outros itens importantes. O tempo para a manutenção regular e lubrificação deve seguir o princípio geral para condições de condução normais, mas pode ser necessário encurtar o intervalo de manutenção de acordo com o clima, terreno, localização e o uso pessoal.

Se a sua moto operar em ambientes adversos, como tempestades de areia ou em condições onde é necessário acelerar amplamente, deverá realizar manutenções especiais para garantir a confiabilidade. Nestes casos, o seu distribuidor pode fornecer mais orientações. Como o sistema de direção, o amortecedor e o eixo da roda são peças-chave, que devem ser mantidos e reparados por técnicos especializados. Por razões de segurança, recomendamos que esse trabalho seja confiado ao seu distribuidor.

⚠ ATENÇÃO ⚠

- A manutenção periódica pode exigir a substituição de uma ou duas peças. Quando substituir peças, recomendamos o uso de peças originais do fabricante ou de peças com o mesmo padrão de qualidade. Mesmo que tenha experiência em reparação de motos, é melhor solicitar ao concessionário autorizado ou a um técnico qualificado que trate dos problemas marcados com um “*”. Para os outros pontos sem marcações especiais, pode realizar a manutenção por si próprio, seguindo o manual.

⚠ AVISO ⚠

- A manutenção é um processo necessário quando a nova moto completa a rodagem aos 1000 km. Isso ajuda a utilizar a moto com segurança e a manter um bom desempenho. Deve realizar a manutenção periódica conforme indicado no manual.

// FORMULÁRIO DE INSPEÇÃO E MANUTENÇÃO REGULAR

Item	Intervalo	KM	Inicial 1000	Cada 3000	Cada 6000
		MESES	Inicial 3	Cada 12	Cada 24
	Bateria		-	I	I
★	Parafusos do cilindro e parafusos do tubo de escape		T	T	T
★	Folga da válvula		-	-	I
	Vela de ignição		-	I	C
★	Óleo do motor		Substituir a cada 3000 km após os primeiros 500 km		
★	Tube de combustível		I	I	I
			Substituir de 4 em 4 anos		
★	Corpo do acelerador		I	C	R
	Filtro do ar (elemento filtrante)		I	Substituir a cada 3000 km C	
	Curso livre manípulo de embraiagem		I	I	I
★	Mecanismo de direção		-	I	I
★	Travão		I	I	I
★	Mangueira do líquido dos travões		-	I	I
			A cada 4 anos R		

LEGENDA: I - Inspeccionar; C - Limpar; R - Substituir; T - Apertar

// FORMULÁRIO DE INSPEÇÃO E MANUTENÇÃO REGULAR

Intervalo Item	KM	Inicial 1000	Cada 3000	Cada 6000
	MESES	Inicial 3	Cada 12	Cada 24
★ Líquido dos travões		I	I	I
		A cada 2 anos R		
Radiador		I	I	C
Tubo de entrada/saída		I	I	I
		Lubrificar a cada 4 anos		
Líquido de refrigeração		-	I	-
		A cada 2 anos ou 15.000 km R		
Pneus		I	I	I
Corrente		I	I	I
		Limpar e lubrificar a cada 1000km		
★ Suspensão dianteira		-	-	I
★ Amortecedor traseiro		-	-	I
★ Parafusos e porcas de fixação do quadro e do motor		T	T	T

LEGENDA: I - Inspeccionar; C - Limpar; R - Substituir; T - Apertar



NOTA



• A manutenção inicial deve ser feita nos primeiros 1000 km ou 3 meses (o que ocorrer primeiro), seguida de manutenção regular a cada 3000 km ou 12 meses (o que ocorrer primeiro).

// TABELA DE LUBRIFICAÇÃO

Item	Intervalo	
	Inicial 6000 km ou 6 meses	Cada 12000 km ou 12 meses
Manete da embraiagem	-	Lubrificante em graxa
Cabo da embraiagem	Óleo lubrificante	
Cabo do acelerador	Óleo lubrificante	
Eixo da manete do travão dianteiro	-	Lubrificante em graxa
Descanso lateral (Ponto de rotação)	Lubrificante em graxa	
Corrente de transmissão	Óleo a cada 1000 km (Lubrificante especial)	
Eixo do pedal de travão	Graxa ou óleo lubrificante	-
Eixo da alavanca de mudanças	-	Lubrificante em graxa
Mangas dos eixos dianteiro e traseiro	-	Lubrificante em graxa
Sistema de direção	Lubrificação a cada 2 anos ou 20000 km	

// FERRAMENTAS

As ferramentas estão localizadas na parte inferior do assento. Para acessá-las, remova o assento e vire-o.



- Chaves de boca 10-12mm, 14-17mm
- Chave hexagonal interna (nº4, 5 e 6)
- Chave para velas
- Cabo da chave de fenda
- Chave de fenda multiuso
(pode ser desmontada e usada com a chave de velas)

// BATERIA

Este modelo de moto está equipado com uma bateria sem manutenção. O eletrólito foi adicionado à bateria antes de sair da fábrica, portanto, não é necessário verificar o nível de eletrólito nem adicionar mais.

Não remova a tampa de vedação da bateria. Não é necessário removê-la nem para carregar a bateria.

⚠ NOTA ⚠

- Para a primeira utilização, consulte o manual de instruções da bateria. Ao substituir a bateria, selecione uma bateria com o mesmo modelo e especificações.

// REMOÇÃO DA BATERIA

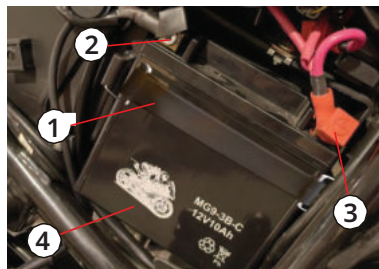

1. Correia de fixação
2. Cátodo (-)
3. Ânodo (+)
4. Bateria

Passos para remover a bateria:

1. Certifique-se de que a ignição está desligada.
2. Remova a cobertura lateral direita.

3. Afrouxa a correia de fixação (1).
4. Remova a tampa de proteção do cabo negativo e desconecte o fio negativo (-) (2).
5. Remova a tampa de proteção do fio positivo e desconecte o fio positivo (+).
6. Remova a bateria (4).

Limpeza dos terminais da bateria:

1. Remova a bateria.
2. Se os terminais estiverem começando a corroer e estiverem cobertos por material branco, limpe-os com água morna e seque-os.
3. Se os terminais estiverem gravemente corroídos, limpe-os e faça o devido polimento com uma escova de arame ou lixa, usando óculos de proteção.
4. Após a limpeza, reinstale a bateria.

INSTALAÇÃO:

Reinstale os componentes na ordem inversa da remoção. Conecte sempre primeiro o terminal positivo (+). Certifique-se de que os parafusos e porcas estão apertados.

// USO E MANUTENÇÃO DA BATERIA

1. O tempo máximo de cada tentativa de arranque não deve exceder 5 segundos. Se falhar várias vezes, verifique o sistema de combustível e o sistema de ignição.
2. Arranques frequentes, distâncias curtas, condução a baixa velocidade por longos períodos e uso de acessórios elétricos além do recomendado podem causar descarga insuficiente ou encurtar a vida útil da bateria.
3. Em caso de dificuldades ao arrancar, luzes fracas ou buzina com som baixo, carregue a bateria imediatamente.
4. Se a moto não for utilizada por um longo período, carregue a bateria antes de estacionar a moto e recarregue-a uma vez por mês. Use um carregador específico para baterias de moto.
5. O descarte da bateria deve ser feito por pessoas ou empresas qualificadas, pois a bateria não deve ser simplesmente colocada no lixo ou abandonada para evitar impacto ambiental.



- A bateria libera hidrogênio explosivo durante o uso normal. Esse gás é inflamável e explosivo sob certas condições, mesmo quando a bateria está descarregada. Mantém chamas e faíscas longe da bateria.

// FUSÍVEIS

Para proteger os equipamentos elétricos principais do veículo, a caixa de fusíveis está localizada sob o assento, com um fusível de reserva para substituição caso o fusível principal parta. Em caso de falha súbita do sistema elétrico durante a condução, o circuito pode estar bloqueado. Deve primeiro verificar se o fusível está queimado e substituí-lo por um novo de igual amperagem.

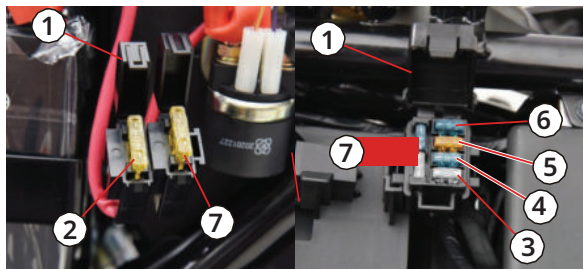

1. Tampa da caixa de fusíveis
2. Fusível de 20A: Circuito do veículo
3. Fusível 25A: Válvula solenoide da unidade de controlo hidráulico do ABS
4. Fusível 15A: Válvula solenoide da unidade de controlo hidráulico do ABS
5. Fusível 5A: Ativação do ABS
6. Fusível de 15A: Sistema EFI
7. Fusíveis de reserva: 20A/25A/15A

// VERIFICAR E SUBSTITUIR O FUSÍVEL:

1. Gire a chave de ignição para a posição “OFF” e desconecte todos os circuitos.
2. Abra a tampa da caixa de fusíveis.
3. Retire o fusível e verifique se está queimado.

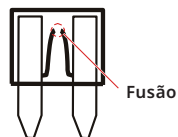

- **A:** Confirme se o fusível está danificado verificando se está queimado.
- **B:** Se o fusível estiver queimado, certifique-se de usar um fusível com as mesmas especificações.

Após a substituição, gire a chave para a posição “ON”, conecte o circuito com falha e verifique se funciona normalmente. Se o fusível queimar novamente imediatamente, peça ao distribuidor para verificar o sistema elétrico.

Se o fusível queimar frequentemente, pode haver um curto-circuito ou sobrecarga, e será necessário procurar uma estação de serviço para verificar.

⚠ AVISO ⚠

- Não use um fusível com corrente nominal superior à recomendada para evitar danos significativos ao sistema eletrônico ou até mesmo um incêndio.
- Desligue a ignição ao verificar ou substituir o fusível para evitar curto-circuito.
- A substituição do fusível deve estar em conformidade com as especificações. Não o substitua por outros materiais.

// FILTRO DE AR

O filtro de ar da moto funciona como o sistema respiratório, responsável por limpar o ar que entra no motor, removendo poeira e impurezas. Isso reduz o desgaste anormal do cilindro, pistão e anéis de pistão, prolongando a vida útil do motor. Se o filtro de ar estiver entupido com poeira, a resistência da entrada de ar aumenta, o que pode reduzir a potência do motor, aumentar o consumo de combustível e dificultar o arranque do motor. A entrada de poeira severa no cilindro pode agravar o desgaste dos componentes do motor. Após 3000 km de condução, verifique e limpe o elemento do filtro de ar de acordo com os seguintes passos:

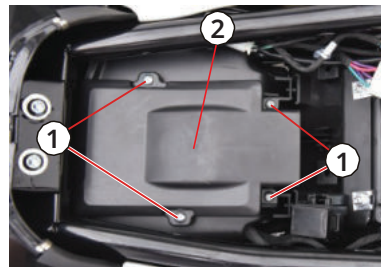

1. Parafuso da tampa externa do filtro de ar
2. Interruptor de fecho

Passos para Limpeza:

1. Retire o assento.
2. Remova o parafuso da tampa externa do filtro de ar (1) e a tampa externa (2).
3. Retire o elemento do filtro de ar.
4. Utilize o método de batidas leves com vibração para soltar a maior parte do pó. Use uma pistola de ar comprimido com cuidado para limpar o pó na rede externa do elemento filtrante e no núcleo de papel.
5. Limpe o pó externo e interno com uma escova e remova quaisquer obstruções no elemento filtrante.
6. Após a limpeza, verifique se o filtro está danificado.



Se houver rasgos, pode usar um remendo adesivo. Se o filtro estiver gravemente danificado e não puder ser limpo, deve substituí-lo por uma peça nova.

7. Limpe e seque a caixa e o interior do cartucho do filtro de ar com um pano limpo.
8. Reinstale o elemento filtrante de ar na ordem inversa da remoção. Certifique-se de que o elemento está corretamente posicionado e selado de forma adequada.

⚠ NOTA ⚠

- Se a moto for frequentemente utilizada em condições poeirentas, deve limpar ou substituir o elemento do filtro com maior frequência.

// VELAS DE IGNIÇÃO

As velas de ignição são componentes importantes do motor e devem ser verificadas regularmente. O calor e os depósitos acumulados podem corroer lentamente as velas, por isso é importante removê-las para inspeção de acordo com o plano de manutenção regular. Além disso, o estado da vela de ignição pode indicar a condição do motor. Verifique se a cor do isolador cerâmico em torno do eletrodo central da vela é normal. Se a cor da vela de ignição for claramente diferente, isso pode indicar um problema no funcionamento do motor.

Não tente diagnosticar esse tipo de problema sozinho, entregue o veículo a uma oficina para inspeção.

Se o eletrodo da vela apresentar corrosão, depósitos de carbono ou outros defeitos, substitua-a. O modelo



da vela de ignição varia de acordo com o tipo de motor, principalmente devido ao valor térmico e ao tamanho da rosca, portanto, deve-se utilizar sempre o modelo especificado. A vela de ignição deve ser limpa após cada 6.000 km de viagem.

Remoção da vela de ignição:

1. Puxe a tampa da vela de ignição.
2. Posicione a chave de vela e ajuste para remover.
3. Gire a chave de vela no sentido anti-horário.
4. Remova a vela de ignição.

VERIFICAÇÃO E AJUSTE:

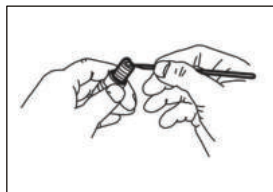

1. Remova os depósitos de carbono da vela com arame ou agulha de aço.

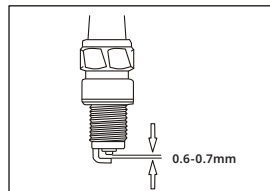

2. Verifique a folga do eletrodo da vela com um calibrador e ajuste conforme necessário.

⚠ AVISO ⚠

- Uma instalação incorreta da vela de ignição pode danificar o motor. Se o torque de instalação for muito alto ou se o fio estiver desalinhado, a cabeça do cilindro do motor será danificada. Use sempre ferramentas especiais para remover ou instalar as velas de ignição, pois uma instalação inadequada pode danificar o conector da bobina de ignição.

// ÓLEO DO MOTOR

A durabilidade do motor depende da seleção de óleo de alta qualidade e da substituição regular do óleo. O consumo de óleo e a redução da qualidade do óleo variam conforme as condições de condução e o tempo de uso. Verifique o nível de óleo do motor e troque o óleo regularmente.

Verificação do nível de óleo:

1. Coloque a moto numa superfície plana e estável.
2. Ligue o motor e deixa-o em marcha lenta por mais de 3 minutos.
3. Desligue o motor e espera 3 minutos.
4. Verifique o nível do óleo do motor através da janela de inspeção do óleo no lado direito do motor.

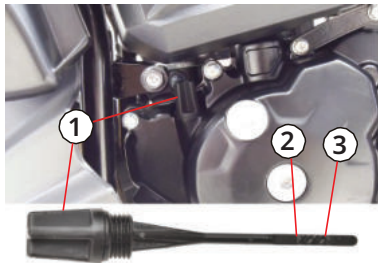

O nível do óleo deve estar entre as posições **máximo** e **mínimo** da vareta de óleo. Se o nível de óleo **não** estiver dentro da faixa especificada, adicione mais óleo.

1. Vareta do óleo
2. Posição máxima
3. Posição mínima

⚠ NOTA ⚠

- Quando o óleo do motor é demasiado ou pouco, o funcionamento do motor pode danificá-lo. Se o nível de óleo estiver demasiado alto, utilize uma seringa ou outro dispositivo adequado para remover o excesso de óleo do enchimento. Se o nível de óleo for demasiado baixo, adicione o óleo recomendado para atingir o nível de óleo correto.
- Se o nível de óleo do motor estiver abaixo ou próximo do limite inferior, o motor não pode ser ligado. Não ultrapassar a linha do limite superior ao adicionar óleo.

Troca de óleo:

Troque o óleo com o motor quente, para garantir que o óleo velho seja drenado completamente.

Procedimento de substituição:

1. Liga o motor e deixa-o em marcha lenta por alguns minutos para aquecer o óleo.
2. Desliga a ignição e espera 2-3 minutos.
3. Coloque a moto numa superfície estável e plana.

4. Coloca um recipiente de coleta debaixo do parafuso de drenagem do óleo do motor.

5. Remove a tampa de enchimento de óleo (1) e o parafuso de drenagem do óleo (2) e deixa o óleo escorrer.

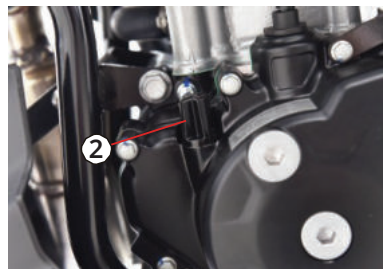
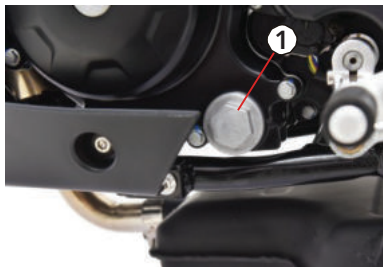

1. Parafuso de drenagem do óleo do motor

2. Tampa de enchimento do óleo (vareta de medição do óleo)

6. Limpa a tampa de enchimento de óleo e o parafuso de drenagem. Verifica o anel de vedação da tampa de enchimento e substitui-o se necessário.

7. Remova o filtro de óleo do motor (3) e drene o óleo restante. Certifique-se de que o anel de borracha não ficou preso no motor.

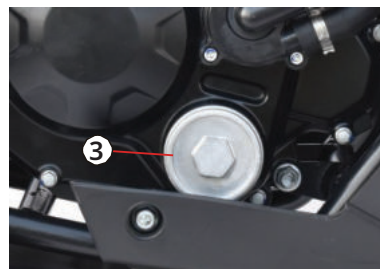

8. Limpe o filtro de óleo e a superfície de montagem no motor, verifique se o anel de vedação está danificado e substitua-o, se necessário.

9. Aplique uma camada fina de óleo de motor no anel de vedação do filtro de óleo, depois instale o filtro de óleo e aperte-o.

10. Recoloque e aperte os parafusos de drenagem.

11. Adicione o óleo recomendado na entrada de injeção de óleo do motor e, em seguida, coloque a tampa de injeção de óleo.

12. Ligue o motor, deixe-o ao ralenti por alguns minutos e verifique se há fugas de óleo nas partes desmontadas.

13. Desligue o motor, aguarde alguns minutos para o nível de óleo estabilizar e verifique o nível de óleo pela janela de inspeção do óleo no lado direito do motor.

⚠ NOTA ⚠

- Não adicione aditivos químicos ao óleo do motor, pois o óleo também lubrifica a embraiagem e isso pode causar deslizamento da embraiagem.

// SISTEMA DE ARREFECIMENTO

As motos equipadas com sistema de arrefecimento líquido melhoram significativamente a capacidade de dissipação de calor do motor, garantindo que ele opere nas condições de temperatura mais adequadas. O sistema de arrefecimento tem uma influência muito importante no desempenho e na vida útil do motor.

A manutenção adequada do sistema de arrefecimento permite que o motor funcione num ambiente estável e prolonga a sua vida útil.

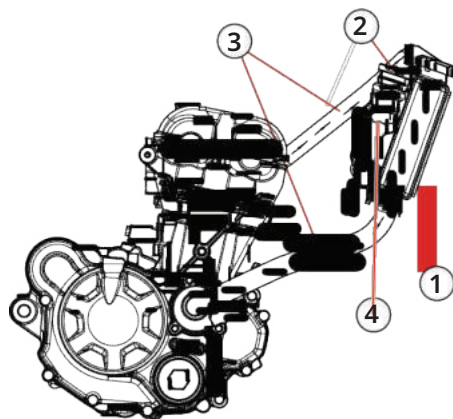

1. RADIADOR

As tubulações do radiador devem estar desobstruídas e as aletas do radiador em perfeito estado. Limpe regularmente o pó e lama das aletas para garantir uma boa dissipação de calor. Repare ou substitua imediatamente as partes danificadas da tubulação e das aletas.



AVISO



- Não use uma pistola de água de alta pressão para limpar o radiador, pois isso pode danificar as aletas do radiador e reduzir a eficiência de dissipação de calor. Se acessórios forem instalados em frente ao radiador ou atrás da ventoinha, o fluxo de ar pode ser bloqueado ou alterado, resultando no sobreaquecimento e danos ao motor.

2. DEPÓSITO DE ÁGUA (RESERVATÓRIO DE EXPANSÃO)

O depósito de água armazena o líquido de arrefecimento necessário para a circulação do sistema. O depósito de água secundário está conectado ao principal, e o líquido de arrefecimento é afetado pela expansão e contração térmica. Quando o motor aquece, o líquido de arrefecimento do depósito principal flui para o depósito secundário para armazenamento temporário.

Quando o nível no depósito principal é baixo, o líquido do depósito secundário retorna para o depósito principal para manter um equilíbrio. O líquido no depósito secundário deve ser mantido a metade ou mais do seu volume.

3. TUBAGEM DE ÁGUA

Certifique-se de que todas as conexões das mangueiras estão bem vedadas e fixas. Inspeccione periodicamente os

bocais e a tubulação para verificar se há vazamentos ou rachaduras. Substitua, se necessário.

4. LÍQUIDO DE ARREFECIMENTO

Escolha um líquido de arrefecimento de alta qualidade com propriedades anti-congelamento, anti-fervura e anti-corrosão. A principal função do líquido de arrefecimento é proteger o motor, reduzindo sua temperatura e garantindo o funcionamento contínuo. Não utilize líquido de arrefecimento usado ou vencido, pois isso pode causar danos prematuros às peças de arrefecimento, como o bloco do cilindro e o radiador, reduzindo a vida útil do motor.

Itens de Seleção:

1. Diferentes tipos de líquido de arrefecimento não devem ser misturados, para evitar reações químicas que possam causar precipitação ou corrosão.
2. Selecione o líquido de arrefecimento de acordo com a temperatura mínima local. Normalmente, escolha um ponto de congelamento mais baixo do que a temperatura mínima local em 5-10°C, para estar preparado para variações climáticas.

Verificação do líquido de arrefecimento:

Como a quantidade de líquido de arrefecimento varia com a temperatura do motor, deixe o motor arrefecer antes de verificar o nível de líquido no depósito de água.

1. Estacione a motocicleta numa superfície plana e estáve.
2. Remova a tampa do depósito de água do radiador no lado direito.
3. Verifique o nível de líquido de arrefecimento no depósito secundário.
4. Se o nível de líquido estiver abaixo da marca mínima do depósito auxiliar, adicione líquido.

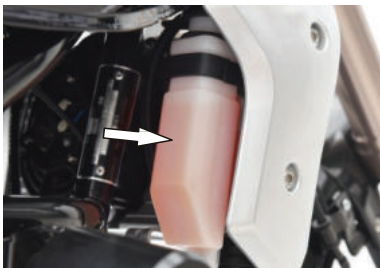

⚠ NOTA ⚠

- Se o depósito auxiliar estiver vazio, repare o sistema de arrefecimento imediatamente e, em seguida, adicione o líquido de arrefecimento.

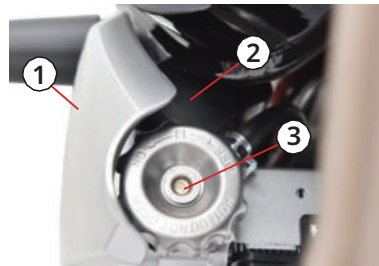

1. Tampa do radiador do lado direito
2. Tampa do depósito principal
3. Tampa do depósito auxiliar

1. (1) Abra a tampa do depósito principal (1) e a tampa do depósito auxiliar (2).

2. Coloque um recipiente adequado (por exemplo, um funil) na abertura de enchimento do depósito de água e adicione líquido de arrefecimento ao depósito principal até que o nível suba até a abertura do depósito. Se o nível de líquido de arrefecimento estiver na abertura, não é necessário adicionar mais.

3. Adicione líquido de arrefecimento no depósito auxiliar até que o nível suba para metade ou mais do volume do depósito auxiliar.

4. Depois de adicionar, feche a tampa do depósito principal e a do depósito auxiliar.

NOTA

- Durante o uso, se o nível de líquido diminuir devido a um vazamento no sistema de arrefecimento, deve-se adicionar o mesmo tipo de líquido de arrefecimento.

AVISO

- Se o líquido de arrefecimento for ingerido ou inalado, é prejudicial e perigoso para a saúde. O líquido de arrefecimento não deve entrar em contato com a pele, olhos ou roupas. Em caso de contato com os olhos, enxague imediatamente com água limpa e procure um médico. Em caso de contato com a pele ou roupas, lave a área afetada imediatamente com água e sabão. Se for ingerido acidentalmente, vá imediatamente para o hospital para tratamento. Mantenha o líquido de arrefecimento fora do alcance das crianças e manuseie-o adequadamente.
- Não abra a tampa do depósito de água em alta temperatura, para evitar que o líquido quente, sob pressão, cause salpicos que podem provocar queimaduras.

Trocar o líquido de arrefecimento:

O líquido de arrefecimento deve ser substituído regularmente de acordo com o plano de inspeção e manutenção. Recomenda-se confiar este trabalho ao departamento de distribuição ou oficina designada.

- **Tempo para troca de líquido de arrefecimento:**
A cada 2 anos ou 15.000 km
- **Capacidade de troca de líquido de arrefecimento:**
1100 ml

// AJUSTE DA EMBRAIAGEM

A folga da alavanca da embraiagem deve estar entre 10 e 20 mm. Se a folga estiver fora dessa faixa ou muito grande, pode causar desgaste prematuro da embraiagem. Se a folga não estiver correta, siga os passos abaixo para ajustá-la:

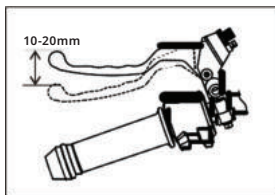

// AJUSTE DE PEQUENA ESCALA

Tentar ajustar com o regulador da extremidade superior do cabo da embraiagem.

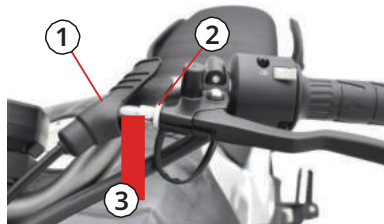

1. Bainha do cabo
2. Porca de bloqueio
3. Afinador de cabo

1. Remova a capa do cabo (1).
2. Afrouxe a porca de travamento superior (2).
3. Gire o regulador do cabo (3) até que a folga atinja entre 10 e 20 mm.
4. Aperte a porca de travamento superior (2) e verifique novamente a folga.
5. Reinsira a capa do cabo (1).

// AJUSTE DE LONGO ALCANCE

Se o regulador superior do cabo de embraiagem tiver sido ajustado ao limite ou não puder ser ajustado para a folga correta, tente ajustar usando a porca de ajuste inferior do cabo de embraiagem:

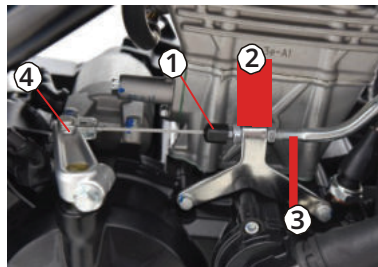

1. Bainha do cabo
2. Porca de bloqueio
3. Coluna de ajuste
4. Braço oscilante de liberação da embraiagem

1. Remova a bainha do cabo (1).
2. Afrouxe a porca de travamento (2) da coluna de ajuste do cabo de embraiagem.
3. Movimente a coluna de ajuste do cabo (3) para cima ou para baixo até obter a folga adequada.
4. Verifique a tensão da alavanca de liberação da embraiagem (4) e do cabo.
5. Após o ajuste correto, aperte a porca de travamento (2).
6. Reinsira a bainha do cabo (1).

⚠ NOTA ⚠

- Após o ajuste, ligue o motor e confirme se a embraiagem não está a escorregar e se pode ser liberada normalmente.

// AJUSTE DA FOLGA DO CABO DO ACELERADOR

Ajustar a folga:

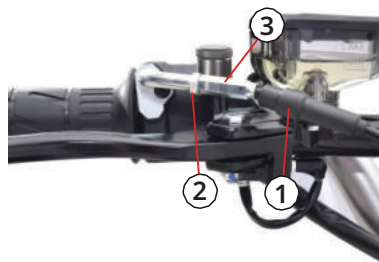



1. Bainha do cabo
2. Porca de bloqueio
3. Afinador de cabo





1. Remova a bainha do cabo (1).
2. Afrouxe a porca de travamento (2).

3. Gire o afinador (3) para ajustar a folga do cabo do acelerador para a faixa de 2-6 mm.
4. Segura o afinador na posição e aperta a porca de travamento (2).
5. Recoloca a bainha do cabo (1).

 NOTA 
<ul style="list-style-type: none">• Após o ajuste da folga do cabo do acelerador, certifique-se de que o punho do acelerador esteja flexível e funcione de forma confiável, retornando automaticamente à posição inicial.

// SISTEMA DE TRAVAGEM

Este modelo de moto adota travões de disco dianteiros e traseiros. O correto funcionamento do sistema de travagem é fundamental para a segurança ao conduzir. Lembre-se de verificar regularmente o sistema de travagem, algo que deve ser feito por uma unidade de manutenção qualificada.

 AVISO 
<ul style="list-style-type: none">• Se o sistema de travagem precisar de manutenção, recomendamos fortemente que o trabalho seja feito por uma unidade de manutenção qualificada, pois possuem as ferramentas e conhecimentos adequados para realizar o serviço de forma segura e eficiente.

Antes de conduzir, verifique os seguintes itens do sistema de travagem, o que demora pouco tempo e estas verificações de rotina ajudam a garantir uma condução segura e fiável do motociclo.

1. Verifique se há vazamentos no sistema de travagem dianteiro e traseiro.
2. Verifique o nível de fluido de travão nos reservatórios de fluido dianteira e traseira.
3. Verifique se há vazamentos ou danos nas mangueiras de travão.

4. Verifique o desgaste das pastilhas de travão dianteiras e traseiras.
5. Verifique a espessura e o desgaste dos discos de travão dianteiros e traseiros.

// ÓLEO DE TRAVÃO

Verifique a posição do nível de líquido dos reservatórios de fluido dos travões dianteiro e traseiro. Quando o reservatório é mantido na horizontal o nível do líquido dos travões deve situar-se entre as marcas de nível superior e inferior. Se o nível do líquido dos travões no reservatório for inferior à marca de nível inferior, é necessário verificar o desgaste dos calços dos travões. Se os calços dos travões não estiverem gastos, isso pode indicar que o líquido dos travões está a vazar. Neste caso enviar o veículo para a estação de manutenção para manutenção do sistema de travões.



Frente

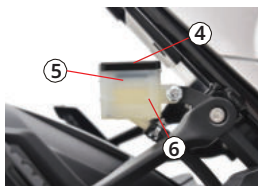

Traseira

1. Reservatório de fluido de travão dianteiro
2. Marca de limite superior (MAX)
3. Marca de limite inferior (MIN)
4. Reservatório de fluido de travão traseiro
5. Marca de limite superior (UPPER)
6. Marca de limite inferior (LOWER)

! AVISO !

- Nível insuficiente de fluido de travão pode permitir a entrada de ar no sistema, resultando em falha de travagem. Ao adicionar fluido, utilize o mesmo tipo de fluido de travão. O uso de tipos diferentes pode causar reações químicas prejudiciais.

// PASTILHAS DE TRAVÃO

Verifique se as pastilhas de travão dianteiras e traseiras estão desgastadas até o limite. Se estiverem, deve ir a uma estação de serviço designada para substituí-las.



Frente: verificar as pastilhas de travão a partir da frente da pinça de travão



Traseira: verificar os calços dos travões a partir da traseira do motociclo

Posição limite de desgaste:

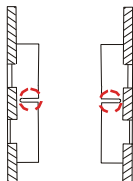

⚠ AVISO ⚠

• Não conduza imediatamente após colocar novas pastilhas de travão. Acione o controlador de travão várias vezes para garantir que as pastilhas e os discos de travão estejam devidamente ajustados. Se as pastilhas não estiverem na posição correta, o pistão do cilindro de travão pode se projetar e ser difícil de retornar, o que pode causar vazamentos de fluido de travão.

⚠ NOTA ⚠

• Ao substituir as pastilhas de travão, deve substituí-las em pares para garantir um travamento suave.

// DISCO DE TRAVÃO

O disco de travão é uma parte importante do sistema de travagem. Durante o uso, verifique se há danos, rachaduras, deformações ou se a espessura do disco está abaixo do valor especificado.

- Espessura mínima do disco de travão dianteiro: 3 mm
- Espessura mínima do disco de travão traseiro: 4 mm



Disco de travão dianteiro



Disco de travão traseiro

⚠ AVISO ⚠

- Não aplique graxa nem suje a superfície de fricção do disco de travão, pois isso afetará gravemente o desempenho da travagem e pode até causar acidentes de segurança.
- Após a substituição de um novo disco de travão, a distância de travagem pode ser maior do que a distância original. O melhor efeito de travagem só pode ser alcançado após 300 km, quando o disco de travão e a pastilha de travão estiverem completamente ajustados. Até lá, uma distância de travagem suficiente deve ser mantida durante a condução.

// DISCO DE TRAVÃO

Ao ajustar o pedal do travão traseiro, afrouxa a porca de ajuste, posicione o pedal na altura mais confortável para conduzir e, em seguida, ajuste a porca para manter uma folga de 20-30 mm.

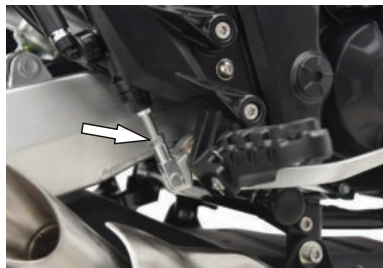

Porca
de ajuste

// INTERRUPTORES DE LUZ DE TRAVÃO DIANTEIRO/TRASEIRO



Frente



Traseira

- O interruptor da luz de travão dianteiro está localizado sob a manete do travão. Ao pressionar levemente a manete, a luz de travão acende.
- O interruptor da luz de travão traseiro está localizado ao lado da mangueira de óleo de travão traseira e é ativado ao pressionar o pedal de travão.

// CORRENTE DE TRANSMISSÃO

A corrente de transmissão é uma das principais peças da moto, e sua qualidade afeta diretamente a durabilidade, o conforto e a confiabilidade da moto. A tensão e a lubrificação da corrente devem ser verificadas diariamente antes de conduzir. Se a corrente estiver muito frouxa ou apertada devido a desgaste excessivo ou ajuste inadequado, pode causar problemas como queda ou resistência.



⚠ AVISO ⚠

• Para garantir a segurança, quando a corrente de transmissão estiver alongada, não deve ser cortada e reutilizada. Deves contactar o distribuidor ou uma estação de manutenção para substituir a corrente por uma nova.

⚠ NOTA ⚠

• A corrente de transmissão deste veículo é feita de materiais especiais. Ao substituí-la, deves usar produtos originais da fábrica. Usar correntes de outras marcas pode causar problemas.

// VERIFICAÇÃO DA CORRENTE DE TRANSMISSÃO

A corrente de transmissão deve ser inspeccionada e lubrificada regularmente. Se conduzir frequentemente em más condições de estrada, a alta velocidade ou aumentar repetidamente a velocidade rapidamente, é necessário verificar a corrente de transmissão com mais frequência. Sugerimos que, quando a corrente de transmissão estiver gasta, é melhor confiar à unidade de distribuição ou à oficina de manutenção a substituição da nova corrente de transmissão.

Verifica os seguintes pontos:

1. Funcionamento suave.
2. Ruído estranho.
3. Rolamentos danificados.
4. Parafusos soltos.
5. Ligações enferrujadas ou danificadas.

6. Desgaste excessivo.
7. Ajuste incorreto da corrente.

O desgaste da corrente está relacionado ao desgaste do pinhão e da roda motriz. Verifique se o pinhão e a roda apresentam:

1. Desgaste excessivo.
2. Dentes quebrados ou danificados.
3. Porca de retenção do pinhão solta.

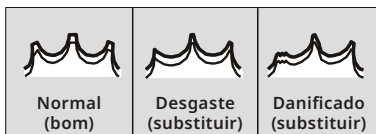

// MANUTENÇÃO DA CORRENTE DE TRANSMISSÃO

O pó da corrente de transmissão acelera o desgaste da própria corrente de transmissão e da roda dentada, pelo que deve ser limpa e lubrificada regularmente de acordo com as disposições da tabela de inspeção e manutenção regulares. Se a corrente de transmissão estiver suja, deve ser limpa com um pano seco, uma máquina de limpeza

(máquina especial de limpeza de correntes de vedação) e uma escova macia. Depois de limpar e secar a corrente de transmissão, aplique óleo lubrificante (especial) no lado do rolo para o fazer penetrar no rolo e na manga. Aplique óleo lubrificante no vedante para o cobrir com óleo lubrificante e limpe o excesso de óleo lubrificante.

! AVISO !

- Não use máquina de limpeza a vapor, escovas de arame, gasolina ou outros detergentes químicos para limpar a corrente, pois isso pode danificar os anéis de vedação.

! NOTA !

- Nunca use óleo lubrificante de motor ou qualquer outro lubrificante que não seja específico para correntes de transmissão, pois pode conter substâncias prejudiciais aos anéis de vedação.

// AJUSTE DA CORRENTE DE TRANSMISSÃO

A corrente deve ser ajustada regularmente para garantir que esteja sempre em boas condições. O ajuste correto da tensão deve permitir que a corrente se mova para cima e para baixo com uma folga de 10-20 mm.

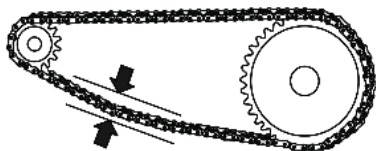

10 - 20mm

Procedimento de ajuste:

1. Coloque a moto verticalmente no chão com um braço plano estável e mantenha a roda traseira afastada do chão (utilizando ferramentas de apoio como a estrutura de elevação).
2. Coloque a transmissão em ponto morto.
3. Afrouxa a porca de travamento do eixo traseiro (1).
4. Afrouxa as porcas de travamento (2) esquerda e direita.

5. Gire as porcas de ajuste (3) de ambos os lados até que a tensão da corrente atinja o valor padrão. Girar as porcas no sentido horário apertará a corrente, e no sentido anti-horário a soltará.

6. Verifique se a linha de marcação (5) no batente esquerdo e direito (4) está na mesma posição que a borda traseira da ranhura de ajuste para garantir que a corrente de transmissão está corretamente alinhada com a roda. As marcas em ambos os lados devem estar alinhadas. Caso contrário, rode o parafuso de ajuste do lado esquerdo ou direito até que as marcas de ambos os lados fiquem alinhadas.

7. Verifique a tensão da corrente novamente.

8. Aperte as porcas de travamento (2) e a porca do eixo traseiro (1).

9. Apertar a porca de bloqueio do eixo (1).

10. Verifique a tensão da corrente mais uma vez.

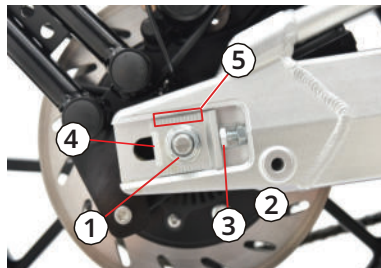

1. Porca de bloqueio do eixo traseiro
2. Porca de bloqueio
3. Parafuso de regulação
4. Batente
5. Linha de marcação

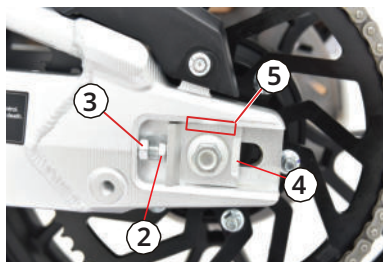

⚠ AVISO ⚠

• O desalinhamento da roda pode causar desgaste anormal e acidentes perigosos. O relaxamento inadequado da corrente pode sobrecarregar o motor e outros componentes importantes da moto.

⚠ NOTA ⚠

Especificações de torque:

- Porca de travamento do eixo traseiro: 60-70 N.m
- Porca de travamento: 20-30 N.m

// PNEUS

É fundamental verificar os pneus da moto antes de cada condução. Certifique-se de que não há cortes, rachaduras, tecido exposto, pregos ou outros objetos estranhos cravados nos lados ou na banda de rodagem dos pneus. Além disso, verifique se a profundidade da banda de rodagem no centro atinge o limite especificado e se há algum inchaço ou deformação anormal nas laterais do pneu.

Durante a manutenção regular, verifica sempre a pressão dos pneus e a profundidade da banda de rodagem. Para garantir a segurança máxima e a vida útil dos pneus, além da manutenção regular, faz inspeções frequentes.

⚠ NOTA ⚠

Especificações pneus:

- Pneu dianteiro: 110/70-17
 - Pneu traseiro: 150/55-17
- O uso de pneus abaixo do padrão recomendado pode trazer problemas. Recomenda-se usar pneus dentro das especificações padrão para garantir funcionalidade e segurança. Verifique frequentemente o desgaste da banda de rodagem e a pressão dos pneus.

Pressão dos Pneus

Antes de cada viagem, verifica a pressão dos pneus e ajusta conforme necessário. A pressão insuficiente torna mais difícil a manobra, acelera o desgaste dos pneus e afeta seriamente a estabilidade da condução. Por outro lado, uma pressão muito alta pode fazer com que a roda escorregue ou perca controle devido à redução da área de contato entre o pneu e o solo. Mantém a pressão dentro da faixa recomendada e ajusta-a em temperatura ambiente.

⚠ AVISO ⚠

- Se notar queda na pressão dos pneus, verifique se há pregos, objetos afiados ou pequenos furos, ou se as laterais das rodas estão danificadas. Pneus sem câmara tendem a desinflar gradualmente quando têm pequenos furos.

⚠ NOTA ⚠

- A pressão dos pneus é influenciada pela temperatura ambiente e altitude. Se houver mudanças de temperatura ou altitude durante a condução, verifique e ajusta a pressão dos pneus conforme necessário.

Condição dos Pneus

Conduzir com pneus excessivamente desgastados reduz a estabilidade e aumenta o risco de perder o controle da moto. O desgaste também altera o formato da banda de rodagem, afetando o desempenho do pneu.

Verifique diariamente a condição e a pressão dos pneus. Se os pneus estiverem muito danificados ou desgastados até o limite, eles devem ser substituídos.



Marcas na lateral (ΔT.W.I)



Tira de desgaste

⚠ AVISO ⚠

- Os pneus dianteiros e traseiros devem ser do mesmo fabricante e design. Diferentes características operacionais podem levar a acidentes.

⚠️ NOTA ⚠️

- Os triângulos na lateral dos pneus indicam a posição da faixa de desgaste. Se a faixa de desgaste tocar o solo, o pneu atingiu o limite e deve ser substituído. Após trocar os pneus, conduza a uma velocidade apropriada para que a superfície dos pneus se ajuste corretamente, alcançando assim seu melhor desempenho.

// REMOÇÃO DA RODA

Se precisar remover a roda para substituir ou reparar o pneu, ou para substituir componentes do sistema de travagem, siga os passos abaixo.

⚠️ AVISO ⚠️

- Ao remover e instalar a roda, tenha cuidado para não danificar o sensor de velocidade da roda e a engrenagem do anel.

Roda dianteira

Como remover a roda dianteira

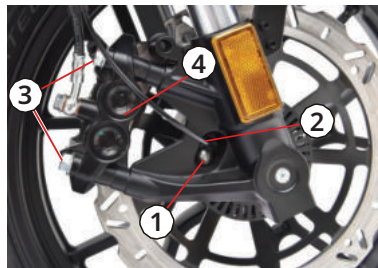

1. Parafuso de fixação
2. Sensor de velocidade da roda
3. Parafuso de fixação da pinça de travão da roda
4. Pinça de travão da roda

Passos:

1. Utilize uma ferramenta de suporte, como um suporte frontal ou macaco, para elevar a parte dianteira da motocicleta até que os pneus dianteiros fiquem levemente fora do chão.
2. Remova o parafuso de fixação do sensor de velocidade da roda (1) e retire o sensor de velocidade da roda (2).
3. Remova o parafuso de fixação da pinça de travão da roda (3) e retire a pinça de travão da roda (4).
4. Cubra a pinça de travão da roda com fita protetora ou um pano e coloque-a de forma adequada, sem torcer a mangueira de travão.

⚠ AVISO ⚠

• Não acione a manete do travão ao remover a pinça de travão dianteiro. Acionar a manete fará com que o pistão do cilindro de travão seja ejetado, e as duas pastilhas de travão se fecharão, tornando difícil o retorno. Se forçado o retorno, pode ocorrer vazamento de fluido de travão, danos às pastilhas de travão e outros problemas.

⚠ NOTA ⚠

• Evite que óleo, graxa ou sujeira entrem em contato com os componentes do sistema de travagem (discos de travão, engrenagens ou pastilhas de travão).

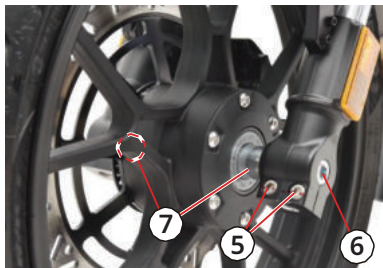

5. Parafuso de bloqueio do eixo
6. Eixo dianteiro
7. Buchas do eixo

5. Afrouxe o parafuso de bloqueio do eixo (5).
6. Afrouxe o eixo dianteiro (6), gire e puxe o eixo dianteiro no sentido anti-horário.
7. Remova as buchas do eixo (7) dos lados esquerdo e direito da roda dianteira.
8. Movimente a roda dianteira para frente.

Instalação

Instale a roda dianteira pela ordem inversa da remoção.

Posição das buchas do eixo:

- Instalação da bucha longa do eixo no lado esquerdo (direção para frente do veículo).
- Instalação da bucha em forma de T no lado direito (direção para frente do veículo).

Requisitos de torque:

- Parafuso de fixação do sensor de velocidade da roda: **12-18 N.m**
- Parafusos de fixação da pinça de travão dianteira: **35-45 N.m**
- Parafuso de bloqueio do eixo: **20-30 N.m**
- Eixo dianteiro: **60-70 N.m**

⚠ AVISO ⚠

• Após instalar a roda, a posição incorreta da pastilha de travão afetará o efeito de travagem e poderá causar acidentes. Antes de conduzir, acione repetidamente a manete do travão até que a pastilha de travão exerça uma pressão suficiente no disco de travão. Deve sentir que a manete recuperou a força normal de travagem. Verifique também se as rodas rodam de forma suave.

⚠ NOTA ⚠

• Antes de instalar as buchas do eixo, limpe a superfície de contato das buchas e aplique graxa.

Roda traseira

Como remover a roda traseira

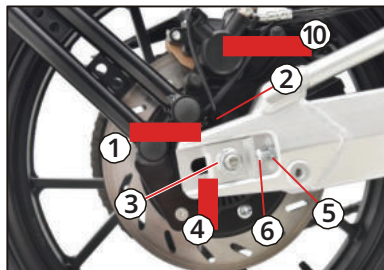

1. Parafuso de fixação
2. Sensor de velocidade da roda
3. Porca de travamento
4. Bloco de alumínio do ajustador da corrente (direito)
5. Porcas de travamento
6. Parafuso de ajuste

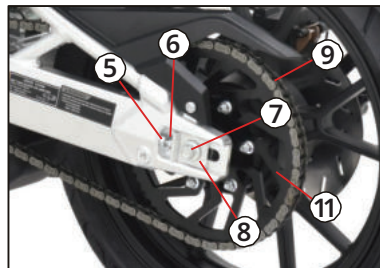

6. Parafuso de ajuste
7. Eixo traseiro
8. Bloco de alumínio do ajustador da corrente (esquerdo)
9. Corrente de transmissão
10. Placa de montagem da pinça de travão
11. Suporte da corrente da roda traseira

Passos:

1. Use uma ferramenta de suporte (como um cavalete de elevação) para levantar a parte traseira da motocicleta, de forma que os pneus traseiros fiquem suspensos do chão.
2. Remova o parafuso de fixação do sensor de velocidade da roda (1) e retire o sensor de velocidade da roda (2).
3. Afrouxe a porca de travamento do eixo traseiro (3), as porcas de travamento esquerda e direita (5), e gire o parafuso de ajuste (6) para mover a roda traseira para a frente, aumentando a folga da corrente de transmissão ao máximo.
4. Remova a porca de travamento do eixo traseiro (3) e o bloco de alumínio do ajustador da corrente direita (4).

- Levante a roda traseira, puxe o eixo traseiro (7) e remova o bloco de alumínio do ajustador da corrente esquerdo (8).
- Empurre a roda traseira para a frente para remover a corrente de transmissão (9) do pinhão.
- Mova a roda traseira ligeiramente para trás.
- Remova as buchas do eixo de ambos os lados, a placa de montagem da pinça de travão (10) e o suporte da corrente da roda traseira (11).
- Retire a roda traseira movendo-a para trás.

AVISO

- Não acione o pedal do travão traseiro enquanto estiver removendo a roda traseira. Acionar o pedal do travão fará com que o pistão do cilindro de travão seja ejetado e as duas pastilhas de travão se fechem, tornando difícil o retorno. Se forçada a retornar, isso pode causar vazamento de fluido de travão, danos às pastilhas de travão e outros problemas.

NOTA

- Evite que óleo, graxa ou sujeira entrem em contato com os componentes do sistema de travagem (discos de travão, engrenagens ou pastilhas de travão).

Instalação

Instale a roda traseira pela ordem inversa da remoção.

Posição das buchas do eixo:

- Instalação da bucha longa do eixo no lado esquerdo (direção para frente do veículo).
- Instalação da bucha em forma de T no lado direito (direção para frente do veículo).

Ajuste da tensão da corrente de transmissão:

Consulte a seção sobre o ajuste da corrente de transmissão para as instruções detalhadas.

Requisitos de torque:

- Parafuso de fixação do sensor de velocidade da roda: **12-18 N.m**
- Porca de travamento: **20-30 N.m**
- Porca de travamento do eixo: **60-70 N.m**

NOTA

- Antes de instalar as buchas do eixo, limpe a superfície de contato das buchas e aplique graxa.

Cuidados na instalação da pinça de travão:

Certifique-se de que a ranhura na placa de montagem da pinça de travão esteja posicionada corretamente na saliência do braço oscilante do garfo traseiro.



⚠ AVISO ⚠

- Após a instalação da roda, a posição incorreta do disco de travão pode afetar o desempenho da travagem e causar acidentes. Antes de conduzir, acione repetidamente o pedal do travão traseiro até que o disco de travão tenha certa pressão ao pressionar o pedal, e a tensão de retorno normal possa ser sentida. Verifique também se as rodas giram livremente.

// FARÓIS, LUZ TRASEIRAS E PISCAS

O farol, a luz traseira e as luzes de sinalização (piscas) e a luz da placa traseira desta moto são todas luzes de LED, que são mais duráveis do que lâmpadas comuns. No entanto, devido à sua estrutura, qualquer dano exige a substituição da peça inteira. Em caso de mau funcionamento, recomenda-se que não tente reparar por conta própria, mas que leve a moto a um distribuidor local para que o serviço seja feito corretamente.

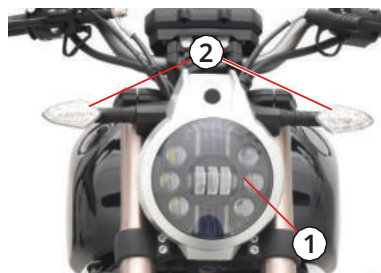

1. Luz dianteira
2. Indicadores de direção



3. Luz traseira
4. Indicadores de direção

⚠️ NOTA ⚠️

• Antes de operar qualquer componente elétrico, certifique-se de que o desligaste para evitar curtos-circuitos. Ao substituir uma lâmpada, segue as instruções do fabricante para evitar danos ou lesões.

// SISTEMA DE INJEÇÃO ELETRÔNICA (EFI)

ECU (UNIDADE DE CONTROLE ELETRÔNICO)

O conjunto do corpo de aceleração é composto por um corpo de aceleração e uma ECU (Unidade de Controle Eletrônico).

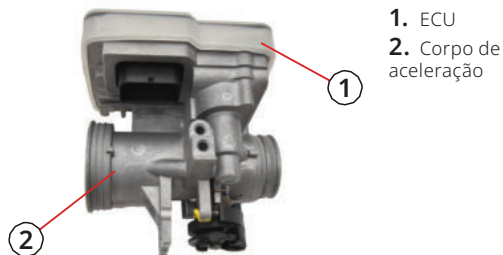

1. ECU
2. Corpo de aceleração

1. ECU (Unidade de Controle Eletrônico): Esta é a parte central do sistema de injeção eletrônica de combustível (EFI). Sua função é obter informações de vários sensores, determinar o estado atual do motor e enviar sinais de injeção de combustível e ignição. Evite colisões, imersão em água e armazenagem em ambientes com fortes campos eletromagnéticos durante a condução. Danos à ECU podem impedir que o veículo viaje corretamente.

2. Corpo de aceleração: A abertura do corpo de aceleração determina a quantidade de ar que entra no motor, medida pelo sensor de posição do acelerador. Danos ao sensor de posição do acelerador podem comprometer o funcionamento normal do veículo. Se o controlador do disco da válvula de aceleração não retornar suavemente, isso pode causar graves acidentes de segurança e deve ser reparado imediatamente.

Cuidados Importantes:

1. Evite que partes expostas dos pinos da ECU ou do chicote de fios da ECU entrem em contato com qualquer parte do corpo quando o sistema estiver energizado.

2. A ECU é um componente eletrônico que raramente falha, mas se houver uma falha, será necessário equipamento especializado para detectar o problema. Em geral, apenas o módulo pode ser substituído. O utilizador não deve remover ou desconectar arbitrariamente a ECU, para evitar danos. Durante a manutenção, é necessário verificar se há fios soltos ou desgastados, e se as conexões do chicote estão firmes para evitar danos à ECU devido a vibrações severas. Para evitar a ruptura das partes exteriores da ECU, o manuseio deve ser cuidadoso. Nunca lave com água da torneira, pois isso pode causar curto-circuito ou mau contato, levando a problemas de funcionamento do veículo.

3. Durante a montagem da ECU e do conector do chicote de fios, é necessário garantir que o sistema esteja desligado, e a ECU não deve ser desconectada enquanto o interruptor de ignição estiver ligado.

4. Evite a entrada de qualquer líquido no corpo de aceleração para garantir seu funcionamento normal.

5. É proibido que o bypass seja bloqueado por pó ou pequenas partículas, pois isso afetará a estabilidade da marcha lenta.

6. Não ajuste o parafuso da marcha lenta, pois isso afetará o fluxo de ar na marcha lenta.

// BOMBA DE COMBUSTÍVEL

A bomba de combustível está instalada na parte inferior do tanque de combustível. Sua função é retirar o combustível do tanque e transportá-lo para o tubo de alta pressão, após pressurização. Durante a limpeza, instalação ou substituição da bomba de combustível, os parafusos devem ser apertados em padrão cruzado (diagonal). Além disso, ao instalar o tubo de óleo de alta pressão, deve-se evitar torções ou dobras no tubo de saída.

Cuidados Importantes:

- 1. Nível de combustível adequado:** Certifique-se de que há combustível suficiente no tanque. Não permita que a bomba funcione sem combustível ou com uma quantidade insuficiente, pois isso pode causar danos internos à bomba.
- 2. Substituição da bomba de combustível:** Ao substituir a bomba, é fundamental evitar a entrada de poeira ou outras partículas estranhas. Use ferramentas especiais para remover a bomba e assegure-se de que o combustível removido seja contido num recipiente apropriado, para evitar que se espalhe. Durante o manuseio da bomba de combustível, ela não deve cair, pois isso pode causar danos internos. Além disso, mantenha a bomba afastada de fontes de fogo ou calor.

// INJETOR

O injetor está montado no tubo de admissão e sua função é injetar combustível no porto de admissão do motor na quantidade e no tempo corretos, conforme instruções do ECU. Danos ao injetor podem comprometer o funcionamento normal da moto.

Cuidados Importantes:

- 1. Não mergulhar o injetor em lubrificante:** Mergulhar a extremidade do injetor em lubrificante pode bloquear os orifícios de injeção, comprometendo seu funcionamento.
- 2. Evitar operar sem pressão de óleo:** O injetor não deve ser operado sem a pressão adequada de óleo, pois isso pode danificar os componentes mecânicos internos.
- 3. Não bater no injetor:** Se ocorrer algum problema, evitar bater no injetor para não causar danos ao componente.
- 4. Atenção ao anel de vedação durante a instalação:** Ao instalar o injetor, é necessário ter cuidado para que o anel de vedação não seja danificado pelo assento de montagem.

// SENSOR DE OXIGÉNIO

O sensor de oxigénio está instalado na extremidade frontal do sistema de escape. A sua função é detectar a concentração de oxigénio nos gases do escape. Com base nessas informações, o ECU ajusta a quantidade de injeção de combustível para manter a relação ar-combustível na condição ideal. Se o sensor de oxigénio falhar, isso pode resultar em alto consumo de combustível ou perda de potência, sendo necessária a substituição imediata.



Cuidados Importantes:

- 1. Manuseio delicado:** O sensor de oxigénio contém cerâmica frágil em seu interior, por isso não deve ser deixado cair no chão.
- 2. Posicionamento do chicote de fios:** O chicote de fios do sensor de oxigénio deve ser mantido o mais distante

possível do tubo de escape para evitar pontos de fricção e tensão mecânica excessiva.

3. Rosca de alta temperatura: Não remova o tipo especial de óleo de alta temperatura aplicado na rosca. Isso pode dificultar a remoção do sensor de oxigénio e do silenciador, que podem se fundir.

4. Evitar o uso de fluidos de limpeza ou lubrificantes: Não aplique esses fluidos na conexão do plugue do sensor de oxigénio, pois isso pode contaminá-lo e prejudicar seu funcionamento.

// AVISOS PARA O SISTEMA DE INJEÇÃO ELETRÔNICA (EFI)

- 1. Não remover peças arbitrariamente:** Não remova peças do sistema EFI ou seus conectores da posição de instalação para evitar danos acidentais ou a entrada de objetos estranhos, como água ou óleo, que podem afetar o funcionamento normal do sistema.
- 2. Desligar a alimentação antes de manusear:** Ao substituir, montar ou desmontar qualquer parte do sistema elétrico, primeiro gira a chave de ignição para a posição OFF (desligado) e desconecte os fios da bateria para prevenir curtos-circuitos ou falhas por mau contato que possam danificar o sistema.
- 3. Pressão alta no sistema de combustível:** A pressão

no sistema EFI é elevada, e todas as linhas de combustível são feitas de tubos resistentes à alta pressão. Mesmo com o motor desligado, a pressão ainda pode estar presente no circuito. Durante a manutenção, despressuriza o sistema antes de remover qualquer tubo de combustível. A remoção e substituição do tubo de combustível deve ser feita por profissionais, em locais bem ventilados.

4. Remoção da bomba de combustível: Ao remover a bomba de combustível elétrica do tanque, evite energizar a bomba para evitar faíscas e incêndios.

5. Primeiro arranque após reabastecimento ou substituição de peças: Se houver bolhas de ar na linha de combustível após o reabastecimento ou a substituição da bomba, espere um minuto ou repete o processo de ligar a chave de ignição várias vezes até que o som de auto-verificação da bomba diminua. Isso garantirá que o sistema esteja pronto para funcionar corretamente.

6. Verificar funcionamento do sistema após mudanças: Depois de trocar a bomba ou drenar o óleo, pode ser necessário tentar várias vezes para dar partida no motor. Se o motor não ligar após várias tentativas, verifique se a bomba de combustível e os injetores estão a funcionar corretamente.

7. Ajustes de marcha lenta: A velocidade de marcha lenta é completamente controlada pelo sistema de injeção eletrônica, não sendo necessário ajustes manuais. O parafuso limitador da borboleta já está ajustado de fábrica e não deve ser alterado.

8. Cuidado com os fios dos sensores: Não puxe os fios de ligação dos sensores com força, pois isso pode danificar os terminais ou quebrar a fiação. Certifique-se de que os sensores estão instalados corretamente.

9. Conectores firmemente instalados: Os conectores de todas as peças do sistema EFI devem estar corretamente instalados. As ligações dos fios não devem estar muito apertadas, devendo haver uma folga adequada para evitar problemas.

10. Métodos de diagnóstico corretos: É proibido perfurar o isolamento dos fios para verificar os sinais elétricos. Isso pode causar danos ao sistema.

11. Falhas geralmente relacionadas ao circuito: As falhas no sistema EFI são muitas vezes causadas por problemas de circuito, como mau contato. Verifique os componentes, como a fiação da bateria, fusíveis e conectores, para garantir que não haja mau contato.

12. Verificar conexões do corpo da borboleta: Verifique regularmente se as conexões do corpo da borboleta estão firmes. Caso contrário, o sistema pode se tornar instável, afetando a condução do veículo.

13. Verificação dos sensores: Verifique regularmente se os sensores estão danificados ou desgastados. Se houver problemas, substitua-os por peças novas. Verifique também os fios e conectores quanto a danos, corrosão ou oxidação. Assim possível, meça a voltagem e resistência dos sensores para garantir que estão dentro das especificações.

// CÓDIGOS DE FALHA DO SISTEMA DE INJEÇÃO ELETRÓNICA

Número de série	Código de erro	Instruções
1	P0118	Circuito do sensor de temperatura do líquido de arrefecimento do motor - Alto
2	P0117	Circuito do sensor de temperatura do líquido de arrefecimento do motor - Baixo
3	P0116	Sinal do sensor de temperatura do líquido de arrefecimento do motor preso
4	P1119	Sensor de temperatura do líquido de arrefecimento do motor - Intermitente
5	P0336	Sensor de velocidade do motor - Funcional
6	P2301	Circuito primário de controlo da bobina de ignição "A" - Alto
7	P2300	Circuito primário de controlo da bobina de ignição "A" - Baixo
8	P0123	Sensor/Interruptor de posição do acelerador "A" - Circuito Alto
9	P0120	Sensor/Interruptor de posição do acelerador "A" - Circuito Baixo
10	P0459	Circuito da válvula de purga do sistema de emissão evaporativa "A" - Alto
11	P0458	Circuito da válvula de purga do sistema de emissão evaporativa "A" - Baixo

Número de série	Código de erro	Instruções
12	P0232	Circuito da bomba de combustível curto - Alto
13	P0231	Circuito da bomba de combustível curto - Baixo
14	P0601	Erro de soma de verificação da memória do módulo de controlo interno
15	P0262	Circuito do injetor de combustível "A" do cilindro 1 - Alto
16	P0261	Circuito do injetor de combustível "A" do cilindro 1 - Baixo
17	P0201	Circuito aberto do injetor de combustível "A" do cilindro 1
18	P0108	Circuito do sensor de pressão absoluta do coletor - Alto
19	P0107	Circuito do sensor de pressão absoluta do coletor - Baixo
20	P0101	Vazamento de ar no coletor de admissão
21	P1108	Pressão no coletor muito baixa
22	P0113	Circuito do sensor de temperatura do ar de admissão - Alto

Número de série	Código de erro	Instruções
23	P0112	Circuito do sensor de temperatura do ar de admissão - Baixo
24	P0111	Sinal do sensor de temperatura do ar de admissão preso
25	P0114	Circuito do sensor de temperatura do ar de admissão - Intermitente
26	P0132	Circuito do Sensor de Oxigénio Tensão Alta Banco 1 Sensor 1
27	P0130	Circuito do Sensor de Oxigénio Tensão Baixa Banco 1 Sensor 1
28	P0692	Relé do Ventilador de Arrefecimento - Curto para Vcc
29	P0691	Relé do Ventilador de Arrefecimento - Curto para Terra
30	P0480	Relé do Ventilador de Arrefecimento - Circuito Aberto
31	P0030	Circuito de Controlo do Aquecedor do Sensor de Oxigénio Banco 1 Sensor 1 - Circuito Aberto
32	P0031	Circuito de Controlo do Aquecedor do Sensor de Oxigénio Banco 1 Sensor 1 - Baixa Tensão
33	P0031	Circuito de Controlo do Aquecedor do Sensor de Oxigénio Banco 1 Sensor 1 - Alta Tensão

Número de série	Código de erro	Instruções
34	P0301	Falha de Ignição no Cilindro 1 (Falha de Ignição Detetada)
35	P0301	Falha de Ignição no Cilindro 1 (Falha de Ignição Detetada)
36	P0506	Sistema de Controlo da Marcha Lenta - RPM Abaixo do Esperado
37	P0507	Sistema de Controlo da Marcha Lenta - RPM Acima do Esperado
38	P0133	Resposta Lenta do Sensor de Oxigénio 1 (a montante)
39	P1652	Lâmpada de Aviso / MIL Elétrica - Curto para Vcc
40	P1651	Lâmpada de Aviso / MIL Elétrica - Curto para Terra
41	P0650	Lâmpada de Aviso / MIL Elétrica - Circuito Aberto
42	P0509	Controlo do Motor de Passo - Curto para Vcc
43	P0508	Controlo do Motor de Passo - Curto para Terra
44	P0505	Controlo do Motor de Passo - Circuito Aberto

Número de série	Código de erro	Instruções
45	P0511	Controlo do Motor de Passo - Erro Plausível
46	P1206	Sensor de Pressão de Ar fora do intervalo - Circuito Aberto
47	P1106	Sensor de Pressão de Ar fora do intervalo - Erro Plausível

9

**RESOLUÇÃO
DE PROBLEMAS**

■ RESOLUÇÃO DE PROBLEMAS

Embora a moto tenha passado por uma inspeção abrangente antes da entrega, podem surgir problemas durante a operação. Problemas no sistema de combustível, compressão ou ignição podem causar perda de potência ou impedir que o motor arranque. A tabela de diagnóstico a seguir fornece procedimentos rápidos e fáceis para que possa inspecionar os principais sistemas.

No entanto, quando a moto necessitar de reparos, recomenda-se levá-la ao distribuidor, onde técnicos profissionais possuem as ferramentas e o conhecimento necessário para consertá-la adequadamente..

NOTA

- Antes de realizar qualquer diagnóstico, consulte o distribuidor, especialmente se a moto ainda estiver no período de garantia. Se tentar realizar reparos sem orientação durante o período de garantia, isso pode afetar o conteúdo da garantia.

1. Verificar o fornecimento de combustível e óleo no depósito

- **Passo 1:** Verifique se há combustível suficiente no tanque.
- **Passo 2:** Certifique-se de que a bomba de combustível está funcionando corretamente.
- **Passo 3:** Desconecte a linha de combustível do injetor e verifique se há fluxo de combustível desde o filtro até o injetor.

2. Verificação do Sistema de Ignição (Faísca Intermitente)

- **Passo 1:** Se o fornecimento de combustível estiver correto, verifique o sistema de ignição.
- **Passo 2:** Remova a vela de ignição e conecte-a novamente ao cabo de alta tensão.
- **Passo 3:** Fixe a vela de ignição no corpo da moto, ligue a chave de ignição na posição "ON", e com o interruptor de corte de chama na posição "ON", pressione o botão de partida. Se o sistema de ignição estiver a funcionar

corretamente, faíscas azuis serão geradas entre os polos da vela. Se não houver faísca, leva a moto a uma unidade de manutenção.

3. Verificação da Marcha Lenta do Motor



- **Manuseio de Combustível:** Não deixe o combustível espalhar-se. Colete todo o combustível em um recipiente adequado e assegure-se de que não há combustível próximo ao motor ou ao tubo de escape em alta temperatura. Esse procedimento deve ser realizado longe de qualquer chama ou fonte de calor.

- **Verificação da Vela de Ignição:** Não posicione a vela de ignição muito próxima da cabeça do cilindro, pois os vapores de combustível no cilindro podem ser inflamados pela faísca, causando incêndio. Para minimizar o risco de choque elétrico, a parte metálica da vela de ignição deve estar em contato com a parte metálica descoberta da moto. Pessoas com problemas cardíacos ou que utilizam dispositivos de modulação de frequência cardíaca estão proibidas de realizar este trabalho devido ao risco de choque elétrico.

Avaria	Dica	Causa	Solução
Motor não arranca		<ol style="list-style-type: none"> 1. o interruptor de paragem do motor não se abriu 2. não há combustível no depósito de combustível. 3. suporte lateral não levantado corretamente. 4. filtro entupido 5. mangueira de combustível entupida. 6. falha da vela de ignição. 	<ol style="list-style-type: none"> 1. abrir o interruptor de paragem do motor. 2. encher o óleo combustível. 3. levantar o suporte lateral para a posição limite superior. 4. limpar o filtro 5. substituir ou limpar o tubo de óleo combustível 6. substituir a vela de ignição.
O motor arranca com dificuldade ou pára facilmente	Pouca ou nenhuma faísca	<ol style="list-style-type: none"> 1. vela de ignição suja. 2. magneto com defeito. 3. bobina de ignição desligada. 4. fuga no cabo de alta tensão. 5. problema da bobina de ignição. 	<ol style="list-style-type: none"> 1. limpar a vela de ignição e secá-la. 2. manter o magneto ou substituí-lo. 3. inspecionar o circuito e ligar. 4. substituir o cabo de alta tensão. 5. substituir a bobina de ignição.
Motor liga mas não consegue arrancar.	Motor	<ol style="list-style-type: none"> 1. fuga no tubo de admissão. 2. temporização da ignição incorrecta. 3. a bateria está fraca ou não tem energia. 4. a porta do cabo não está ligada. 5. falha do sensor de posição do acelerador 	<ol style="list-style-type: none"> 1. verificar a fuga e mudar a junta que fixa o parafuso. 2. reajustar a regulação da ignição. 3. carregamento da bateria. 4. verificar a porta do feixe de cabos e ligar. 5. ver o código de avaria, verificar se o sensor de posição do corpo do acelerador está solto
Motor liga mas não consegue arrancar.	Retirar a vela de ignição e verificar o eletrodo	<ol style="list-style-type: none"> 1. se a vela de ignição estiver húmida. 2. se a vela de ignição estiver seca. 	<ol style="list-style-type: none"> 1. utilizar um pano seco para limpar e calibrar a folga da vela de ignição ou substitua as velas de ignição. 2. pedir ao concessionário para verificar o seu motociclo.

Avaria	Dica	Causa	Solução
O motor funciona mal.	Baixa velocidade do motor ao ralenti	<ol style="list-style-type: none"> 1. folga errada da válvula 2. tempo de ignição incorreto 3. tubo de admissão solto ou fuga na junta 4. vela de ignição fraca ou sem ignição 5. o caminho do óleo está num arranque semi bloqueado 	<ol style="list-style-type: none"> 1. ajustar a folga das válvulas e verificar se o parafuso do balancim está danificado ou não. mudar se for o caso 2. reajustar a regulação da ignição 3. mudar a junta do tubo de admissão e apertar o parafuso 4. tratar o problema da vela de ignição fraca ou da ausência de ignição 5. dragar o caminho do óleo
O motor funciona mal.	Mau desempenho do motor a alta velocidade.	<ol style="list-style-type: none"> 1. tempo de ignição incorreto 2. folga da válvula incorrecta 3. combustível gasto 4. bloqueio do tubo de óleo 5. regulação errada da válvula 6. falha da mola da válvula 	<ol style="list-style-type: none"> 1. reajustar a regulação da ignição 2. reajustar a folga das válvulas 3. carregamento de combustível 4. mudar o tubo de óleo 5. reajustar a regulação das válvulas 6. mudar a mola
Ruído do motor	Ruído das válvulas	<ol style="list-style-type: none"> 1. a folga da válvula é grande 2. desgaste da válvula 	<ol style="list-style-type: none"> 1. reajustar a folga da válvula 2. reparar ou alterar a folga da válvula
		<ol style="list-style-type: none"> 1. pistão, desgaste da válvula 2. depósito de carbono do cilindro 3. desgaste do pino do pistão e do furo 4. falha da mola da embraiagem 5. desgaste da corrente 	<ol style="list-style-type: none"> 1. mudar o pistão, a válvula (equipa profissional) 2. limpar o depósito de carbono 3. substituir o pistão e a cavilha do pistão (equipa profissional) 4. Substituir 4. Substituir

Avaria	Dica	Causa	Solução
Vela de ignição normal	Má compressão do cilindro	<ol style="list-style-type: none"> 1. o conjunto do braço de arranque solto não pode acionar o motor 2. folga da válvula é demasiado pequena 3. bloco de válvulas 4. desgaste do cilindro ou do anel do pistão 5. junta da cabeça do cilindro danificada 	<ol style="list-style-type: none"> 1. voltar a apertar o braço de arranque; mudar se estiver danificado 2. ajustar a folga da válvula Entrada: 0,10-0,15 mm (estado frio) Escape: 0,15-0,20 mm (estado frio) 3. limpar o depósito de carbono. (equipa profissional) 4. mudar a junta (equipa profissional) 5. repetir a junta de vedação (profissionais)

10

LIMPEZA E

ARMAZENAMENTO

DA MOTO

■ LIMPEZA E ARMAZENAMENTO DA MOTO

Antes de limpar e armazenar a moto, estacione-a numa superfície estável e horizontal, garantindo que está bem fixada. Prepare as ferramentas de limpeza, como baldes, toalhas macias, escovas suaves, agentes de limpeza neutros (específicos para motos), entre outros. Evite usar jatos de água com pressão elevada ou pistolas de alta pressão para lavar a moto, bem como pulverizar água em áreas sensíveis, como o sistema EFI, componentes elétricos, sistema de combustível, tubo de escape e outras partes delicadas.

Se a moto não for utilizada por mais de 60 dias, deve-se limpá-la primeiro e seguir medidas de armazenamento para evitar danos.

NOTA

- Antes de realizar qualquer diagnóstico, consulte o distribuidor, especialmente se a moto ainda estiver no período de garantia. Se tentar realizar reparos sem orientação durante o período de garantia, isso poderá afetar a garantia.

Procedimento de Limpeza

- 1. Espere que as partes quentes arrefeçam:** Aguarde o arrefecimento do motor, silenciador, travões e outros componentes de alta temperatura antes de começar a limpeza.
- 2. Cobrir o escape:** Cubra a saída do tubo de escape com um saco plástico para evitar a entrada de água.
- 3. Lavar com mangueira de baixa pressão:** Use uma mangueira de baixa pressão para remover a sujidade solta da moto.
- 4. Mistura de detergente neutro:** Limpe a moto com uma esponja ou toalha macia, utilizando escovas suaves ou uma escova de garrafa para áreas de difícil acesso. Se necessário, use um detergente suave para remover a gordura acumulada, mas evite aplicar esses produtos em vedações, juntas, correntes e eixos.
- 5. Enxague completo:** Após a limpeza, enxague bem a moto com água limpa para remover resíduos que possam danificar as peças.
- 6. Secar a moto:** Use uma toalha macia para secar a moto. Enquanto seca, verifique se há arranhões ou lacunas na moto.

7. Lubrificar a corrente: Após secar, lubrifique a corrente de transmissão para evitar ferrugem.

8. Lubrificar as partes móveis: Aplique lubrificante em todas as partes móveis e nos pontos de apoio dos rolamentos.

9. Prevenção de ferrugem: Recomenda-se aplicar um inibidor de ferrugem em todas as superfícies metálicas, incluindo as superfícies cromadas e niqueladas.

10. Aplicação de cera: Aplique cera na pintura para evitar corrosão, e utilize produtos de manutenção adequados para partes de borracha e plástico.

11. Deixe secar completamente: Antes de armazenar ou cobrir a moto, deixe-a secar completamente.

AVISO

- Não utilizar pistolas de água de alta pressão.
- Não usar escovas duras, palhas de aço ou materiais abrasivos em peças de alumínio.
- Não aplicar cera em partes de borracha ou plástico não pintadas.

// ARMAZENAMENTO DA MOTO

Guarde a moto num local seco e fresco. Se for armazenada ao ar livre, considere utilizar uma capa que cubra toda a moto para a proteger da poeira.

Se a moto não for usada por um longo período, siga estas diretrizes:

- 1. Limpeza completa:** Limpe toda a moto antes de armazená-la.
- 2. Aquecimento do motor:** Faça o motor funcionar cerca de cinco minutos para aquecer o óleo e, em seguida, desligue o motor e drene o óleo do motor.
- 3. Trocar de óleo:** Adicione óleo novo ao motor.
- 4. Esvaziar o tanque de combustível:** Esvazie o tanque e drene o combustível restante da linha de combustível.
- 5. Verificar os pneus:** Ajuste a pressão dos pneus e, se possível, levante a moto com um suporte, garantindo que

AVISO

- Gasolina é altamente inflamável e pode explodir em certas condições. Desligue a chave de ignição antes de qualquer operação. Não fume e garanta uma ventilação adequada e a ausência de fontes de calor ou fogo nas proximidades.

as rodas não toquem o chão para evitar que a borracha dos pneus absorva humidade.

6. Lubrificação: Lubrifique a corrente de transmissão, todos os cabos de controle, eixos, suportes laterais e outros pontos móveis.

7. Proteger o escape: Cubra a saída do tubo de escape com um saco plástico para evitar humidade.

8. Aplicação de óleo em superfícies metálicas: Se for armazenada em locais húmidos ou com salinidade, aplique uma camada fina de óleo nas superfícies metálicas para evitar ferrugem. Evite que o óleo entre em contacto com peças de borracha e estofos, para não causar envelhecimento.

9. Remover a bateria: Remova a bateria e guarde-a num local sem luz direta, com baixa humidade e temperatura acima de zero. A bateria deve ser carregada uma vez por mês durante o armazenamento. Mantenha a bateria totalmente carregada, especialmente em clima frio.

10. Cobrir a moto: Coloque uma capa protetora para evitar a acumulação de poeira e sujidade.

 **NOTA** 

- Guarde a moto num local seco e ventilado. Evite deixar a moto numa garagem húmida, pois isso aumenta a corrosão. Mesmo em ambientes de temperatura alta, a falta de circulação de ar pode fazer com que a moto enferruje.

11

**ESPECIFICAÇÕES
TÉCNICAS**

PARÂMETRO DA CARGA	
Comprimento total	2050mm
Largura total	785mm
Altura total	1135mm
Distância entre eixos	1390mm
Distância mínima ao solo	160mm
Peso de descarga	159kg
Capacidade máxima de carga	180kg
Velocidade máxima	100km/ h
Capacidade de subida	≥18°
Desempenho de arranque	≤15s

RODA E TRAVÃO	
Suspensão dianteira	Telescópico hidráulico
Amortecedor traseiro	Resistência a óleo de mola
Ângulo de viragem	esquerda/direita ≤ 48°
Tipo de pneu dianteiro	110/70-17 54H
Tipo de pneu traseiro	150/55-17 64S
Pressão dos pneus dianteiros	280kPa
Pressão dos pneus traseiros	250kPa
Jantes (dianteira/traseira)	Liga leve/Liga leve
Tipo de jante dianteira	MT 3.0×17
Tipo de jante traseira	MT 4.0×17
Travão dianteiro	Travão de disco
Travão traseiro	Travão de disco
Líquido dos travões	DOT 4

MOTOR	
Modelo	Refrigeração líquida, quatro tempos
Cilindro	Monocilíndrico
Diâmetro x curso	58 mm x 47 mm
Deslocamento	124 cc
Relação de compressão	12.0:1
Vela de ignição	PMR9B
Potência padrão	10.2kW/ 9500(r/ min)
Binário máximo	10.6N-m/ 9000(r/ min)
Velocidade de lenta	1500±150(r/ min)
Método de ignição	Ignição eletrónica ECU
Método de lubrificação	Salpicos por pressão de lubrificação
Lubrificante	SAE10W-40/ SJ
Modelo ECU	32M4

SISTEMA DE TRANSMISSÃO	
Embraiagem	multiplacas de tipo húmido
Relação de transmissão	Seis engrenagens planetárias
Relação de redução primária	2.378
Relação de redução final	4.923
Uma velocidade	3.000
Duas velocidades	2.000
Três velocidades	1.500
Quatro velocidades	1.200
Cinco velocidades	1.080
Seis velocidades	0.957

SISTEMA ELÉTRICO		
Método de arranque		Arranque elétrico
Farol	Feixe de estrada	12V 39W
	Feixe de cruzamento	12V 16W
	Luz de presença da frente	12V 0.75W
	Luz de circulação diurna	12V 5.5W
Lâmpada traseira	Luz de presença da retaguarda	12V 0.9W
	Luz de travagem	12V 2.3W
Luz da chapa de matrícula		12V 0.7W
Luz de direção	Frente	12V 2W
	Traseira	12V 2W
Buzina		12V 1.5A
Bateria		12V 10Ah

Fusível	Circuito do veículo	20A
	Sistema EFI	15A
	Motor da unidade de controlo hidráulico ABS	25A
	Válvula solenoide da unidade de controlo hidráulico do ABS	15A
	Ativar o ABS	5A

SISTEMA E CAPACIDADE DE COMBUSTÍVEL		
Combustível		Utilizar apenas gasolina sem chumbo qualificada
Capacidade do combustível		19L
Bomba de combustível	Tensão nominal	12V
	Pressão de funcionamento	350kPa
	Fluxo Elétrico	≥30L/H
	Corrente	≤1.8 A
Óleo do motor	apenas óleo	1050ml
	Substituir o óleo e o filtro de óleo	1100ml
	Capacidade total de óleo	1300ml
Líquido de refrigeração		1100ml

■ REGISTO DE MANUTENÇÃO

Data	Descrição da Avaria	Causas e Resolução	Local de Assistência	Revista por	Observações

■ REGISTO DE MANUTENÇÃO

Data	Descrição da Avaria	Causas e Resolução	Local de Assistência	Revista por	Observações

